

PL

KRAJALNICA DO MIĘSA INSTRUKCJA UŻYTKOWANIA

Modele: FG10222, FG10225, FG10230

Przed rozpoczęciem wprowadzania nastaw urządzenia, jego obsługą i konserwacją dokładnie zapoznać się z niniejszą instrukcją.
Please read the manual thoroughly prior to equipment set-up, operation and maintenance.

INSTRUKCJE BEZPIECZEŃSTWA

- Zasilanie musi być zgodne z wartościami podanymi na tabliczce znamionowej, w przypadku nieprawidłowego użytkownika może dojść do pożaru urządzenia.
- Urządzenie należy uziemić. W przeciwnym razie w przypadku użytkownika może dojść do porażenia prądem.
- W przypadku sytuacji awaryjnej należy wyłączyć wszystkie włączniki i odłączyć urządzenie z sieci.
- Ręka lub inna część ciała nie może dotykać powierzchni roboczej urządzenia ponieważ może dojść do obrażeń.
- Urządzenie może naprawić wyłącznie producent lub upoważniony pośrednik.
- Zrzekamy się odpowiedzialności za obrażenia wynikające z samodzielnie wykonanych przez użytkownika modyfikacji urządzenia.
- W przypadku uszkodzenia kabla elektrycznego, należy zainstalować nowy kabel.
- Należy użyć specjalnego miękkiego kabla zakupionego od producenta lub w wydziale napraw.
- Urządzenia nie wolno myć wodą, urządzenie nie jest wodoodporne. W przypadku zalania wodą można doznać porażenia prądem i uszkodzić elementy elektryczne.
- Po zakończeniu pracy należy wyłączyć wszystkie włączniki i odłączyć urządzenie od sieci.
- Podczas mycia urządzenia urządzenie nie może pracować.
- W przypadku nietypowego zachowania urządzenia należy go wyłączyć.
- Należy regularnie kontrolować osłonę ostrza, stół załadunku mięsa oraz inne pod kątem ewentualnych uszkodzeń.
- Nie wolno ciąć mięsa poniżej temp. -6.
- W sytuacji odsprzedaży urządzenia należy załączyć instrukcję.
- W przypadku uszkodzenia lub zagubienia instrukcji prosimy o kontakt.
- W przypadku chęci pozyskania dodatkowych informacji prosimy o kontakt.

ZNAKI OSTRZEGAWCZE



- Przed rozpoczęciem użytkownika urządzenie należy uziemić, co pozwoli na uniknięcie wypadku.



- W trakcie pracy urządzenia stanowczo zabrania się umieszczania palców w strefie roboczej urządzenia, ponieważ grozi to ich obcięciem.



- W trakcie pracy urządzenia i mycia ostrza nie wolno dotykać palcami jego krawędzi tnącej, ponieważ grozi to ich obcięciem.

SPECYFIKACJA

	FG10222	FG10225	FG10230
Napięcie elektryczne	220-240V/50Hz/60Hz 110V/60Hz	220-240V/50Hz/60Hz 110V/60Hz	220-240V/50Hz/60Hz 110V/60Hz
Moc	120W	150W	250W
Grubość krojenia	0,2 - 12 mm	0,2 - 12 mm	0,2 - 12 mm
Średnica ostrza	220 mm	250 mm	300 mm
Mak. szerokość krojenia	160 mm	160 mm	220 mm
Waga	18 kg	19 kg	28 kg
Wymiary	575x465x415 mm	575x465x415 mm	615x525x500 mm

NAZWY CZĘŚCI URZĄDZENIA

1. Ostrzałka
2. Osłona
3. Popychacz aktywny
4. Tzw. wózek
5. Popychacz produktu
6. Regulator grubości krojenia
7. Przycisk zasilania
8. Skala
9. Krajalnica

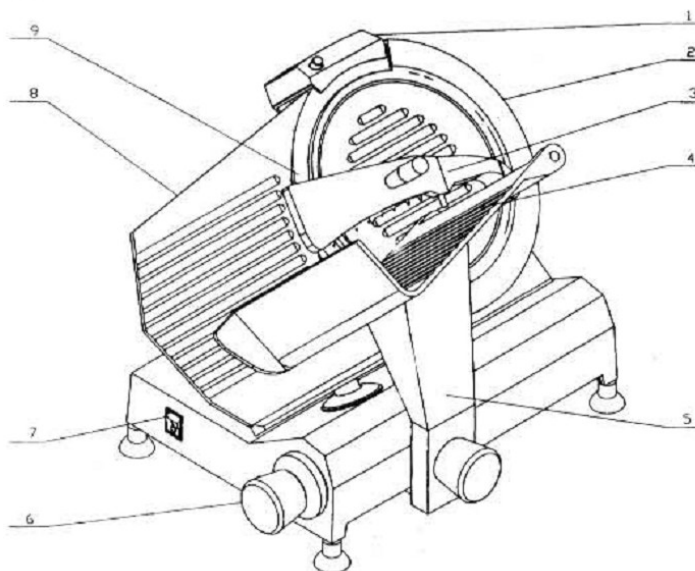

PRACA URZĄDZENIA

1. Urządzenie należy zainstalować na powierzchni roboczej, którą cechuje wystarczająca stabilność i wytrzymałość.
2. Należy upewnić się, że napięcie sieciowe jest zgodne z wartościami podanymi na tabliczce znamionowej urządzenia.
3. Przekręcić włącznik i pozwolić, żeby urządzenie pracowało przez około 2-3 minuty.
4. Wyregulować grubość krajalnicy za pomocą regulatora grubości krojenia.
5. Popychając „wózek” w przód i w tył przy włączonym ostrzu ciąć produkt korzystając z rączki popychacza.
6. Po skrojeniu pożądanej ilości wyłączyć urządzenie i umieścić wózek w pierwotnej pozycji.
7. Można teraz wyjąć skrojony produkt.

CZYSZCZENIE

1. Przed rozpoczęciem czyszczenia zawsze należy odłączyć urządzenie od sieci, a regulator grubości ustawić w pozycji zero.
2. Nie wolno stosować żadnych produktów chemicznych lub trących. Nie wolno stosować pędzla ani innego rodzaju przyrządów, które mogłyby uszkodzić elementy krajalnicy.
3. W celu umycia urządzenia należy stosować miękką szmatkę z odrobiną detergentu. Należy się upewnić, że urządzenie jest myte codziennie.
4. W trakcie czyszczenia urządzenia należy zdemontować osłonę ostrza i umyć również wózek na produkty.
5. Ostrzeżenie dotyczące mycia ostrza.
 - Należy założyć rękawice ochronne
 - Nie wolno dotykać krawędzi ostrza
 - Czynność jest niebezpieczna, należy zachować ostrożność.

KONSERWACJA

1. Zabezpieczenie anty-korozyjne
 - Wysuszyć ostrze po pracy za pomocą szmatki.
 - Nanieść na krawędź ostrza odrobinę oleju jadalnego za pomocą czystej szmatki.
 - Codziennie ostrzyć ostrze w celu zapobiegania jego rdzewieniu.
2. Smarowanie prowadnicy:
 - Umieścić wózek po jednej stronie i usunąć tłuszcz i brud za pomocą suchej szmatki.
 - Przesmarować równomiernie powierzchnię smarem.
 - Prowadnicę należy smarować raz w tygodniu.
3. Smarowanie osi popychacza.
 - W pierwszej kolejności wyczyścić popychacz suchą szmatką.

- Na obie osie nanieść olej jadalny.
- Oś należy smarować raz w tygodniu.
- 4. Głowica lokalizacyjna
 - Ustawić pozycjoner (element ustalający) po lewej stronie na maks. długość.
 - Wyczyścić głowicę lokalizacyjną i przesmarować olejem jadalnym.
 - Przekręcić i wsunąć oś.
- 5. Smarowanie głowicy lokalizacyjnej
 - Ustawić pozycjoner po lewej stronie na maks. długość.
 - Wyczyścić głowicę lokalizacyjną i przesmarować olejem jadalnym.
 - Następnie ustawić pozycjoner w pierwotnej pozycji.
 - Zaleca się smarowanie raz w tygodniu niewielką ilością oleju.

OSTRZENIE OSTRZA

1. Jeżeli ostrze nie tnie lub skrojone produkty nie są krojone równo, należy naostrzyć ostrze.
2. Przed ostrzeniem należy wyczyścić ostrze.
3. Pociągnąć ostrzałkę i przesmarować jej osie, w celu zapewnienia jej prawidłowej pracy.
4. Pociągnąć za ostrzałkę i przekręcić o 180°, nacisnąć prawą stronę kamienia palcem, aby ustawić ostrzałkę w prawidłowej pozycji.
5. Upewnić się, że powierzchnia kamienia spoczywa blisko powierzchni krawędzi, wyregulować.
6. Włączyć zasilanie i uruchomić ostrze na 1-2 minuty, zatrzymać urządzenie jeżeli ostrze zostało naostrzone. W przeciwnym razie kontynuować.
7. Nacisnąć lewą stronę kamienia i upewnić się, że powierzchnia kamienia spoczywa blisko powierzchni krawędzi, następnie ostrzyć 3 sekundy, żeby usunąć zadziory.
8. Umieścić ostrzałkę w jej pierwotnej pozycji po pracy.
9. Kamień należy utrzymywać w czystości.
10. Nie wolno bezpośrednio spoglądać na kamień, aby jego odłamek nie skaleczył oka.

ILUSTRACJA

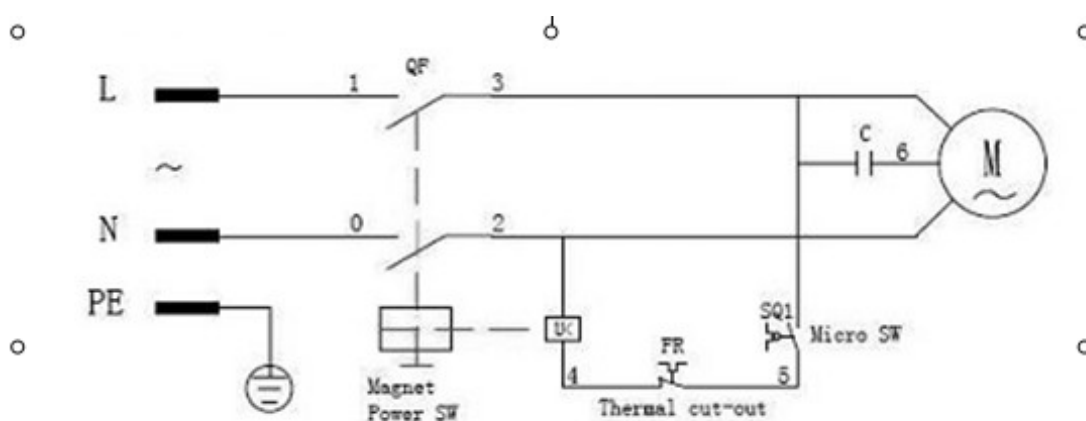

OGÓLNE WARUNKI GWARANCJI

Ogólne warunki gwarancji, zwane dalej „OWG”, określają zasady świadczenia serwisu gwarancyjnego przez M&M Gastro z siedzibą w Katowicach (40-780) przy ul. Owsianej 58a, NIP: 9542387023, zwanych dalej „Gwarantem”, na rzecz osób fizycznych, osób prawnych, jednostek organizacyjnych niebędących osobami prawnymi, którym ustawa przyznaje zdolność prawną, które nabyły od Gwaranta Produkty. Gwarancją dotyczy jedynie produktów marki FORGAST stanowiącej własność

Gwaranta, zwanych dalej „Produktami”:

1. Gwarant udziela kupującemu gwarancji na okres 12 miesięcy od dnia sprzedaży Produktu. Gwarancją objęte są jedynie Produkty nabyte na podstawie umowy sprzedaży zawartej z Gwarantem. W ramach udzielonej gwarancji Gwarant zobowiązuje się do nieodpłatnego usunięcia zgłoszonych wad fizycznych urządzeń na zasadach określonych w OWG. Kupujący traci uprawnienia z tytułu gwarancji w sytuacji braku niezwłocznego zgłoszenia wykrycia wady Produktu, nie później niż w ciągu 7 dni od dnia wykrycia wady.

2. Kupujący zobowiązany jest do sprawdzenia otrzymanego Produktu w momencie jego wydania w obecności sprzedawcy lub w momencie jego dostawy w obecności dostawcy (kuriera). W sytuacji stwierdzenia uszkodzenia Produktu, kupujący zobowiązany jest do sporządzenia protokołu szkody oraz do jego przesłania do Gwaranta w ciągu 24 godzin od momentu otrzymania Produktu na adres email serwis@mmgastro.pl wraz z podaniem następujących danych: nazwa kupującego, adres, NIP (jeżeli dotyczy), osoba zgłaszająca, telefon kontaktowy. W sytuacji naruszenia powyższego obowiązku kupujący traci uprawnienia wynikające z udzielonej gwarancji. Skutki określone w ust. 2 w zdaniu trzecim nie mają zastosowania do umów zawieranych z kupującymi - konsumentami.

3. W sytuacji niesporządzenia protokołu szkody, w sposób określony w ust. 2 OWG, kupujący traci uprawnienia z tytułu gwarancji w zakresie wady określonej w ust. 2 OWU. Przedmiotowe postanowienie nie ma zastosowania do umów zawieranych z kupującymi - konsumentami.

4. Gwarant ponosi odpowiedzialność z tytułu gwarancji jedynie za wady Produktów, tkwiące w Produktach w momencie ich sprzedaży.

5. Gwarant nie ponosi odpowiedzialności między innymi za:

- a) uszkodzenia mechaniczne Produktu, np. pęknięcia, zarysowania, wybrzuszenia, uszkodzenia Produktu przez ciała obce,
- b) uszkodzenia estetyczne Produktu, np. przebarwienia, odpryski,
- c) uszkodzenie termiczne i chemiczne Produktu, np. powstałe w wyniku używania Produktu w nieodpowiedniej temperaturze, użycie niewłaściwych środków czyszczących, działanie substancji żrących,
- d) zmiany Produktu wywołane ich normalnym użytkowaniem,
- e) powstanie i skutki korozji Produktu,
- f) uszkodzenia Produktu będące efektem nieprawidłowego podłączenia do zasilania elektrycznego (nie dotyczy sytuacji, gdy montaż został wykonany przez pracowników Gwaranta),
- g) uszkodzenia będące efektem nieprawidłowych parametrów sieci elektrycznej oraz zmian napięcia prądu,
- h) uszkodzenia będące efektem nieprawidłowego przyłączenia do instalacji gazowej lub wodno- kanalizacyjnej (nie dotyczy sytuacji, gdy montaż został wykonany przez pracowników Gwaranta) oraz za uszkodzenia powstałe w wyniku nieprawidłowego działania ww. instalacji,
- i) czynności konserwacyjne, np. czyszczenie Produktu, regulacje ustawień Produktu,
- j) skutki siły wyższej np. strajków, katastrof naturalnych, wojen, zamieszek i innych niepokoi społecznych,
- k) skutki zdarzeń losowych, np. zalań, pożarów, zawilgoceń, aktów wandalizmu i innych czynów niedozwolonych,
- l) uszkodzenia części eksploatacyjnych, jak również zużycie części Produktu posiadających określoną żywotność, np. uszkodzenia uszczelek, żarówek,
- m) czynności, które zgodnie z instrukcją obsługi Produktu powinien wykonać kupujący,
- n) uszkodzenia Produktu wynikające z jego użycia łącznie z innym urządzeniem do tego nieuprawnionym lub uszkodzenia Produktu będące efektem wadliwego użycia innego urządzenia,
- o) uszkodzenia wynikające z nieprawidłowej konserwacji lub czyszczenia Produktu, np. zaniechania konserwacji Produktu, zastosowania niewłaściwych środków czyszczących,
- p) wady powstałe w wyniku wadliwego montażu, chyba że montaż był wykonany przez Gwaranta,
- q) wady powstałe w trakcie transportu, przenoszenia Produktu,

r) wady jawne Produktu, w szczególności niezgodność Produktu z umową, np. zła wielkość towaru, zły kolor.

6. Kupujący traci uprawnienia z tytułu gwarancji udzielonej przez Gwaranta na poszczególne Produkty, w razie:

- a) całkowitego wyeksploatowania Produktu (normalne zużycie) powodującego brak możliwości jego naprawy,
- b) naprawy, przeróbki lub jakiegokolwiek ingerencji w Produkt przez osoby nieupoważnione przez Gwaranta,
- c) demontażu Produktu przez kupującego i jego ponownego montażu bez wiedzy Gwaranta,
- d) zaprzestania produkcji części zamiennych do Produktu, która jest niezbędna dla jego prawidłowego funkcjonowania,
- e) używania Produktu w sposób niezgodny z instrukcją obsługi lub jego przeznaczeniem.

7. Gwarancją nie są objęte niektóre podzespoły eksploatacyjne, takie jak: uszczelki, zabezpieczenia termiczne, noże, wężyki, żarówki, palniki, elementy gumowe, zakamienione elementy grzejne, itp.

8. Prawidłowe zgłoszenie wady Produktu powinno zawierać: nazwę kupującego, adres, NIP (jeżeli dotyczy), lokalizację urządzenia, telefon kontaktowy, dane zgłaszającego (imię i nazwisko), adres email, numer dokumentu zakupu lub jego skan, datę wystąpienia usterki i ewentualne zdjęcia. Przedmiotowego zgłoszenia można dokonać za pomocą formularza kontaktowego znajdującego się na stronie internetowej Gwaranta, tj. www.mmgastron.pl lub za pomocą wiadomości email wysłanej na adres serwis@mmgastron.pl.

9. Po otrzymaniu zgłoszenia gwarancyjnego Gwarant zobowiązuje się do skontaktowania z kupującym w terminie 7 dni roboczych od dnia otrzymania prawidłowego zgłoszenia określonego w ust. 8 OWG.

10. W razie stwierdzenia zasadności zgłoszenia gwarancyjnego Gwarant zobowiązuje się do dokonania naprawy Produktu w terminie 14 dni od dnia kontaktu serwisu Gwaranta z kupującym, określonego w ust. 9 OWG. Termin określony w zdaniu powyższym może ulec wydłużeniu z przyczyn niezależnych od Gwaranta, kupującemu nie przysługują żadne roszczenie wobec Gwaranta z powodu wydłużenia terminu naprawy.

11. W przypadku wystąpienia wady uniemożliwiającej naprawę Produktu lub wady, której koszt naprawy przewyższa wartość Produktu, Gwarant zobowiązuje się do wymiany Produktu na nowy, o tych samych parametrach, w terminie 30 dni od zakończenia postępowania naprawczego.

12. Wymiana przez Gwaranta Produktu na nowy nie wydłuża okresu gwarancji, określonego w ust. 1 OWG. Powyższe postanowienie nie ma zastosowania do umów zawieranych z konsumentami.

13. Kupujący zobowiązany jest do dostarczenia Produktu do siedziby Gwaranta na własny koszt wraz z oryginalną dokumentacją oraz dokumentem zakupu. Powyższe postanowienie dotyczy Produktów o wadze do 30 kilogramów. Przy wadze powyżej 30 kilogramów, będzie podejmowana indywidualna decyzja.

14. Kupujący zobowiązuje się do zabezpieczenia Produktu na czas jego transportu do siedziby Gwaranta. Gwarant nie jest zobowiązany do usunięcia wad Produktu powstałych w trakcie jego transportu. W sytuacji określonej w zdaniu poprzedni Gwarant może wyłączyć uprawnienia wynikające z gwarancji dla danego Produktu.

15. Gwarancja obejmuje jedynie usunięcie wady Produktu i nie należy jej wiązać z przeglądami okresowymi, konserwacjami, regulacjami, czyszczeniem itp.

16. Kupujący jest zobowiązany do dostarczenia do Gwaranta Produktu czystego. W sytuacji niedochowania powyższego obowiązku, Gwarant ma prawo obciążyć kupującego kosztami związanymi z czyszczeniem urządzenia według aktualnej stawki roboczogodziny Gwaranta.

17. W przypadku naprawy wykonywanej w siedzibie klienta, klient musi zapewnić swobodny dostęp do urządzenia –

umożliwiający sprawne wykonanie pracy serwisantowi.

18. Wszelkie Produkty i części, które wymieni Gwarant pozostają jego własnością.

19. W razie ponownego pojawienia się wady Produktu, która była uprzednio, trzykrotnie, usuwana przez Gwaranta. Gwarant przy czwartym wystąpieniu tej samej wady, tego samego Produktu może wymienić Produkt na nowy.

20. W przypadku naruszenia przez kupującego obowiązków wynikających z OWG, w szczególności dotyczących procedury zgłaszania wad i obowiązku współpracy z Gwarantem, uprawnienia wynikające z gwarancji wygasają.

21. Gwarant nie ponosi odpowiedzialności za straty oraz utratę możliwości osiągnięcia korzyści przez kupującego powstałą w wyniku wystąpienia wady w sprzedanym Produkcie.

22. Do oceny zasadności zgłoszenie gwarancyjne, jak również do dokonania naprawy Produktu uprawniony jest jedynie Gwarant.

23. W przypadku dalszej odsprzedaży produktu, to sprzedawca odpowiada z tytułu gwarancji i rękojmi.

24. Sądem właściwym miejscowo do rozpoznawania sporów związanych z niniejszą umową jest Sąd właściwy dla siedziby Gwaranta. Powyższe postanowienie nie ma zastosowania do umów zawieranych z konsumentami.

25. Gwarancja nie wyłącza, nie ogranicza ani nie zawiesza uprawnień kupującego będącego konsumentem wynikających z przepisów o rękojmi za wady rzeczy sprzedanej.

26. Gwarancja obowiązuje jedynie na terytorium Polski.



Sprawdź więcej produktów na / Check out more products on

www.forgast.com

Kontakt / Contact

+48 327 508 130 / info@forgast.com