

PL ENG

# ELEKTRYCZNY PIEKARNIK KONWEKCYJNY

## INSTRUKCJA UŻYTKOWANIA

**ELECTRIC CONVECTION OVEN**  
USER'S MANUAL

Modele/Models: FG09500

Przed rozpoczęciem wprowadzania nastaw urządzenia, jego obsługą i konserwacją dokładnie zapoznać się z niniejszą instrukcją.  
Please read the manual thoroughly prior to equipment set-up, operation and maintenance.

# INSTALACJA / OBSŁUGA

## WAŻNE! PRZECZYTAĆ PRZED INSTALACJĄ

- Osoby, które cierpią na skutek niepełnosprawności lub niepełnosprawności intelektualnej, oraz osoby niedoświadczone i nieposiadające odpowiedniej wiedzy (w tym dzieci) nie mogą obsługiwać urządzenia.
- Producent nie bierze odpowiedzialności z tytułu strat wyrządzonych na skutek nieprzestrzegania powyższego zapisu.

Piekarnik konwekcyjny Forgast charakteryzuje się trwałą konstrukcją, wygodną obsługą, szybkim czasem nagrzewania, równomierną temperaturą oraz funkcją oszczędzania energii.

## PODSTAWOWE PARAMETRY

| MODEL   | NAZWA                             | MOC     | WYMIARY            |
|---------|-----------------------------------|---------|--------------------|
| FG09500 | Elektryczny Piekarnik Konwekcyjny | 2.67 kW | 595 x 600 x 580 mm |

## TRANSPORT I SKŁADOWANIE

W trakcie transportu piekarnik nie może być obrócony dnem do góry, co ma na celu zapobieżenie jego uszkodzeniu.

## BEZPIECZEŃSTWO I ŚRODKI OSTROŻNOŚCI

- Produkt należy umieścić w stabilnym miejscu, z dala od palnych materiałów. Po obu bokach należy zapewnić 10 cm wolnej przestrzeni a ściana za urządzeniem musi być wykonana z materiału niepalnego. Nad urządzeniem należy pozostawić co najmniej 20 cm wolnego miejsca.
- Zasilanie urządzenia musi być zgodne z wartościami wskazanymi na tabliczce znamionowej produktu.
- Użytkownik w pobliżu urządzenia musi zainstalować odpowiedni włącznik zasilania, bezpiecznik i zapewnić ochronę przez zalaniem urządzenia. Użytkownik musi zapewnić wystarczająco dużo miejsca na wygodną obsługę urządzenia.
- Przed rozpoczęciem korzystania z urządzenia należy je bezpiecznie uziemić.
- Przed uruchomieniem urządzenia należy sprawdzić, czy połączenia elektryczne wykonano poprawnie i czy zapewniono odpowiednie uziemienie.
- Kabel zasilający należy wymieniać na kabel tego samego rodzaju. Wymiany musi wykonać wykwalifikowany serwisant.
- Wszystkie przyłącza elektryczne oraz konserwacja elementów instalacji elektrycznej winny być wykonywane przez certyfikowanego (uprawnionego) elektryka.

## INSTRUKCJE

- Podłączyć zasilanie, ustawić temperaturę na 200 stopni (około 10 min.). W przypadku pierwszego użycia umyć komorę piekarnika gorącą wodą i nagrzewać przez 30 min. w temperaturze 200 stopni w celu likwidacji wszelkich zapachów izolacji.
- Otworzyć drzwiczki i umieścić żywność w piekarniku, zamknąć drzwi, sterownik ustawić na pożądaną temperaturę (odległość w piekarniku między blachami musi wynosić co najmniej 40 mm, aby powietrze mogło cyrkulować).
- Gdy piekarnik odliczy ustawiony czas, automatycznie przestanie pracować.
- **WSKAZÓWKA:** W trakcie obsługi piekarnika należy nosić rękawiczki, aby się nie poparzyć.

## CZYSZCZENIE I KONSERWACJA

- Przed rozpoczęciem czyszczenia lub prac konserwacyjnych należy odciąć zasilanie i odczekać, aż urządzenie wystygnie, dzięki czemu można uniknąć wypadków.
- Otworzyć drzwi, wyjąć blachy z piekarnika, umieścić je w wodzie z detergentem i umyć.
- Umyć piekarnik środkiem, który nie powoduje korozji i wilgotnym ręcznikiem. Zabrania się bezpośredniego polewania urządzenia wodą. Należy zapobiegać przenikaniu wody do urządzeń elektrycznych, taka sytuacja grozi porażeniem elektrycznym.
- Suchym ręcznikiem wytrzeć piekarnik.
- Po myciu należy włączyć zasilanie i nagrzać piekarnik do 80 stopni, w celu wysuszenia piekarnika.

## GWARANCJA

- Sprzedawca odpowiada z tytułu rękojmi bądź gwarancji.
- Naprawie gwarancyjnej nie podlegają uszkodzenia wynikające z powstania osadów wapnia w urządzeniu. Gwarancja nie obejmuje także:
- uszkodzeń powstałych w wyniku działania sił zewnętrznych (wyładowania atmosferyczne), zmiany napięcia zasilania, nieprawidłowego ustawienia wartości napięcia elektrycznego, zasilanie z nieodpowiedniego gniazda zasilania; uszkodzeń mechanicznych, termicznych, chemicznych i wywołanych nimi wad.
- Wymianie gwarancyjnej nie podlegają takie elementy zużywające się podczas eksploatacji: żarówki, elementy gumowe, elementy grzewcze zniszczone wskutek zakamienienia, śruby oraz elementy ulegające naturalnemu zużyciu np: palniki, uszczelki gumowe oraz wszelkiego rodzaju elementy uszkodzone mechanicznie.

# INSTALLATION/ OPERATION

## IMPORTANT! PLEASE READ BEFORE INSTALLATION

- People who have defect about physical, sensory or mental, or lack of experience and knowledge (including children), this specification does not apply.
- The manufacturer does not comply with the operating instructions for the damage or fault does not bear any responsibility.

Forgast Electric Convection Oven products is absorption design of the advantages of similar products at home and abroad and, with novel styles, reasonable structure, convenient operation, fast heating speed, uniform temperature, energy-saving features. For in the cinema, shopping malls, supermarkets and other traffic places.

## BASIC PARAMETER

| MODEL   | NAME                     | POWER   | DIMENSIONS         |
|---------|--------------------------|---------|--------------------|
| FG09500 | Electric Convection Oven | 2.67 kW | 595 x 600 x 580 mm |

## TRANSPORTATION AND STORAGE

In the transport process in the furnace should handle with care, not upside down, to prevent on product outer casing and internal damage. Should be placed in a well ventilated warehouse without corrosive gas.

## SAFETY POSITION AND PRECAUTIONS

- This product should be placed in a stable place, left and right side to leave the non combustible material 10cm above, the back should be from the non combustible material (such as brick wall, etc.) 20cm above.
- The power supply voltage of the equipment must be in conformity with the power supply voltage of the product power brand.
- The user needs to be installed in the vicinity of the equipment suitable for the power switch, fuse and leakage protection devices, switches in front of no debris, easy to operate.
- Before the equipment is used, it must be safely grounded.
- Before starting the machine should check whether the electrical components of the connection is firm, safe grounding is reliable.
- Replace the cable with the same type of cable, and replace the professional personnel.
- The electrical connection of this product installation and maintenance, should please hold electrician operation certificate of the installation.

## INSTRUCTIONS

- Connect the power, turn the timer switch, the temperature control at 200 degrees, about 10 minutes (for the first time use, please clean with hot water, 200 heat for about 30 minutes, remove any smell of insulation)
- Open the door handle food inside, and then close the door, temperature controller is adjusted to the required temperature, the time needed to adjust the timer (food is put into the oven, the distance between pan and pan at least 40mm, so that air circulation).
- When the oven reaches the set time, it will automatically stop working.
- **WARM TIP:** when the operation, please wear gloves, so as not to burn

## CLEANING AND MAINTENANCE

- In the cleaning and maintenance should be cut off the power supply, and wait for the equipment to cool to prevent the occurrence of accidents.
- Open the door, remove from oven, and put them in the water and detergent clean.
- Clean the oven with the non corrosive cleaning agent and the wet towel. It is forbidden to wash the water directly. In order to prevent the infiltration of water into the performance of the electrical equipment, the electric safety accident is caused.
- Dry towel to wipe stove
- After cleaning, please turn on the power and temperature to 80 DEG C, waiting for the furnace dry after the power supply is cut off

## GUARANTEE

- Guarantee Clauses: the product will be maintained for life.
- The term of validity for "three guarantee" is: six months
- The acknowledgement on the term of validity for "three guarantee": calculating it from the day of sale, deduct the day of delay, which results from the repair or without accessories .If the last day of the term of validity is a legal holiday, take the next day of the holiday as the last day of the term of validity.
- Belong to one of the following circumstances, practice reasonable charge for repair:
- More than the term of validity
- Have no voucher and note of the term of validity, except those who can prove in the day of the term of validity.
- The content of the voucher do not tally with the product sign or it has been altered.
- Not use the product according to the instruction of usage and maintenance, which result in the damage
- The damage from the force majeure
- The parts being the substitutes of maintain all belong to our factory.
- About the product fault, my plant will not compensate for other obligation which is out of the guarantee. The modification of the instruction, please forgive not to notice.

## CZĘŚCI ZAMIENNE – SPARE PARTS

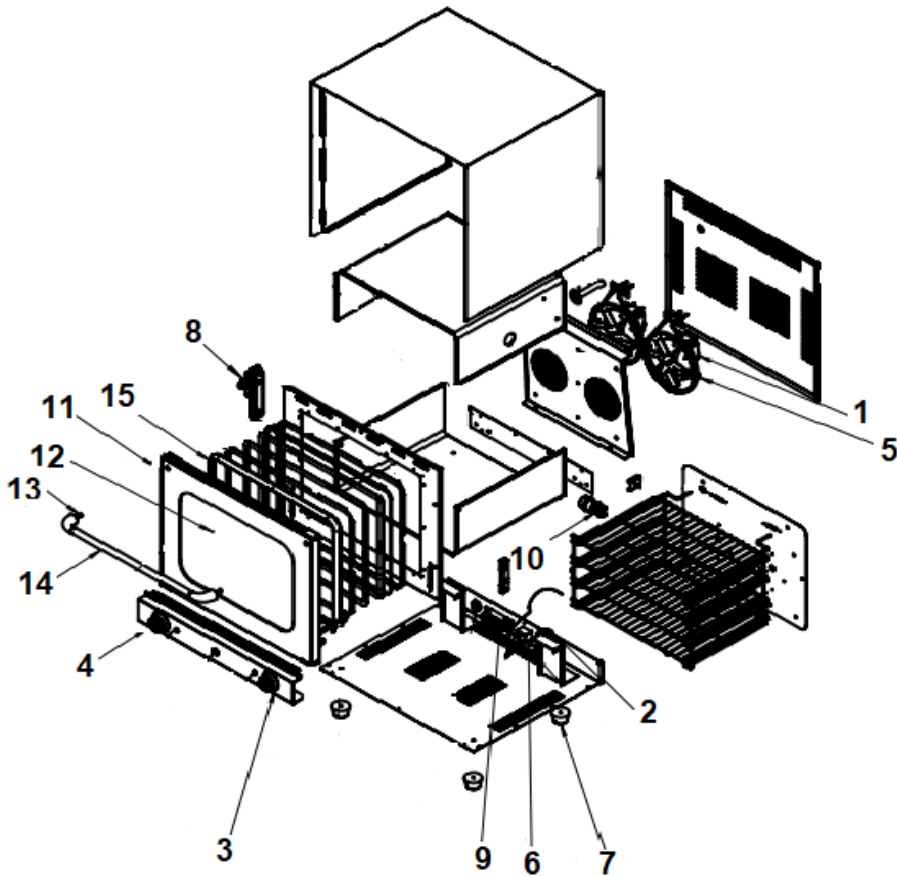

| Nr. | Nazwa                    | Kod Katalogowy |
|-----|--------------------------|----------------|
| 1   | Silnik wentylatora       | FG09500/1      |
| 2   | Zawór                    | FG09500/2      |
| 3   | Termostat                | FG09500/3      |
| 4   | Timer                    | FG09500/4      |
| 5   | Grzałka                  | FG09500/5      |
| 6   | Zacisk okablowania       | FG09500/6      |
| 7   | Stopka                   | FG09500/7      |
| 8   | Wyłącznik krańcowy       | FG09500/8      |
| 9   | Termostat bezpieczeństwa | FG09500/9      |
| 10  | Lampa kpl.               | FG09500/10     |
| 11  | Szyba zewnętrzna         | FG09500/11     |
| 12  | Szyba wewnętrzna         | FG09500/12     |
| 13  | Mocowanie uchwyty        | FG09500/13     |
| 14  | Uchwyt                   | FG09500/14     |
| 15  | Uszczelka drzwi          | FG09500/15     |

## OGÓLNE WARUNKI GWARANCJI - FORGAST

Ogólne warunki gwarancji, zwane dalej „OWG”, określają zasady świadczenia serwisu gwarancyjnego przez M&M Gastro z siedzibą w Katowicach (40-780) przy ul. Owsianej 58a, NIP: 9542387023, zwanych dalej „Gwarantem”, na rzecz osób fizycznych, osób prawnych, jednostek organizacyjnych niebędących osobami prawnymi, którym ustawa przyznaje zdolność prawną, które nabyły od Gwaranta Produkty. Gwarancją dotyczy jedynie produktów marki FORGAST stanowiącej własność Gwaranta, zwanych dalej „Produktami”.

1. Gwarant udziela kupującemu gwarancji na okres 12 miesięcy od dnia sprzedaży Produktu. Gwarancją objęte są jedynie Produkty nabyte na podstawie umowy sprzedaży zawartej z Gwarantem. W ramach udzielonej gwarancji Gwarant zobowiązuje się do nieodpłatnego usunięcia zgłoszonych wad fizycznych urządzeń na zasadach określonych w OWG. Kupujący traci uprawnienia z tytułu gwarancji w sytuacji braku niezwłocznego zgłoszenia wykrycia wady Produktu, nie później niż w ciągu 7 dni od dnia wykrycia wady.

2. Kupujący zobowiązany jest do sprawdzenia otrzymanego Produktu w momencie jego wydania w obecności sprzedawcy lub w momencie jego dostawy w obecności dostawcy (kuriera). W sytuacji stwierdzenia uszkodzenia Produktu, kupujący zobowiązany jest do sporządzenia protokołu szkody oraz do jego przesłania do Gwaranta w ciągu 24 godzin od momentu otrzymania Produktu na adres email serwis@mmgastro.pl wraz z podaniem następujących danych: nazwa kupującego, adres, NIP (jeżeli dotyczy), osoba zgłaszająca, telefon kontaktowy. W sytuacji naruszenia powyższego obowiązku kupujący traci uprawnienia wynikające z udzielonej gwarancji. Skutki określone w ust. 2 w zdaniu trzecim nie mają zastosowania do umów zawieranych z kupującymi - konsumentami.

3. W sytuacji niesporządzenia protokołu szkody, w sposób określony w ust. 2 OWG, kupujący traci uprawnienia z tytułu gwarancji w zakresie wady określonej w ust. 2 OWG. Przedmiotowe postanowienie nie ma zastosowania do umów zawieranych z kupującymi - konsumentami.

4. Gwarant ponosi odpowiedzialność z tytułu gwarancji jedynie za wady Produktów, tkwiące w Produktach w momencie ich sprzedaży.

5. Gwarant nie ponosi odpowiedzialności między innymi za:

- a) uszkodzenia mechaniczne Produktu, np. pęknięcia, zarysowania, wyrzuszenia, uszkodzenia Produktu przez ciała obce,
- b) uszkodzenia estetyczne Produktu, np. przebarwienia, odpryski,
- c) uszkodzenie termiczne i chemiczne Produktu, np. powstałe w wyniku używania Produktu w nieodpowiedniej temperaturze, użycie niewłaściwych środków czyszczących, działanie substancji żrących,
- d) zmiany Produktu wywołane ich normalnym użytkowaniem,
- e) powstanie i skutki korozji Produktu,
- f) uszkodzenia Produktu będące efektem nieprawidłowego podłączenia do zasilania elektrycznego (nie dotyczy sytuacji, gdy montaż został wykonany przez pracowników Gwaranta),
- g) uszkodzenia będące efektem nieprawidłowych parametrów sieci elektrycznej oraz zmian napięcia prądu,
- h) uszkodzenia będące efektem nieprawidłowego przyłączenia do instalacji gazowej lub wodno-kanalizacyjnej (nie dotyczy sytuacji, gdy montaż został wykonany przez pracowników Gwaranta) oraz za uszkodzenia powstałe w wyniku nieprawidłowego działania ww. instalacji,
- i) czynności konserwacyjne, np. czyszczenie Produktu, regulacje ustawień Produktu,
- j) skutki siły wyższej np. strajków, katastrof naturalnych, wojen, zamieszek i innych niepokoi społecznych,
- k) skutki zdarzeń losowych, np. zalań, pożarów, zawiłgoceń, aktów wandalizmu i innych czynów niedozwolonych,
- l) uszkodzenia części eksploatacyjnych, jak również zużycie części Produktu posiadających określoną żywotność, np. uszkodzenia uszczeltek, żarówek,
- m) czynności, które zgodnie z instrukcją obsługi Produktu powinien wykonać kupujący,
- n) uszkodzenia Produktu wynikające z jego użycia łącznie z innym urządzeniem do tego nieuprawnionym lub uszkodzenia Produktu będące efektem wadliwego użycia innego urządzenia,

- o) uszkodzenia wynikające z nieprawidłowej konserwacji lub czyszczenia Produktu, np. zaniechania konserwacji Produktu, zastosowania niewłaściwych środków czyszczących,
- p) wady powstałe w wyniku wadliwego montażu, chyba że montaż był wykonany przez Gwaranta,
- q) wady powstałe w trakcie transportu, przenoszenia Produktu,
- r) wady jawne Produktu, w szczególności niezgodność Produktu z umową, np. zła wielkość towaru, zły kolor.

**6.** Kupujący traci uprawnienia z tytułu gwarancji udzielonej przez Gwaranta na poszczególne Produkty, w razie:

- a) całkowitego wyeksploatowania Produktu (normalne zużycie) powodującego brak możliwości jego naprawy,
- b) naprawy, przeróbki lub jakiegokolwiek ingerencji w Produkt przez osoby nieupoważnione przez Gwaranta,
- c) demontażu Produktu przez kupującego i jego ponownego montażu bez wiedzy Gwaranta,
- d) zaprzestania produkcji części zamiennych do Produktu, która jest niezbędna dla jego prawidłowego funkcjonowania,
- e) używania Produktu w sposób niezgodny z instrukcją obsługi lub jego przeznaczeniem.

**7.** Gwarancją nie są objęte niektóre podzespoły eksploatacyjne, takie jak: uszczelki, zabezpieczenia termiczne, noże, wężyki, żarówki, palniki, elementy gumowe, zakamienione elementy grzejne, itp.

**8.** Prawidłowe zgłoszenie wady Produktu powinno zawierać: nazwę kupującego, adres, NIP (jeżeli dotyczy), lokalizację urządzenia, telefon kontaktowy, dane zgłaszającego (imię i nazwisko), adres email, numer dokumentu zakupu lub jego skan, datę wystąpienia usterki i ewentualne zdjęcia. Przedmiotowego zgłoszenia można dokonać za pomocą formularza kontaktowego znajdującego się na stronie internetowej Gwaranta, tj. [www.mmgaastro.pl](http://www.mmgaastro.pl) lub za pomocą wiadomości email wysłanej na adres [serwis@mmgaastro.pl](mailto:serwis@mmgaastro.pl).

**9.** Po otrzymaniu zgłoszenia gwarancyjnego Gwarant zobowiązuje się do skontaktowania z kupującym w terminie 7 dni roboczych od dnia otrzymania prawidłowego zgłoszenia określonego w ust. 8 OWG.

**10.** W razie stwierdzenia zasadności zgłoszenia gwarancyjnego Gwarant zobowiązuje się do dokonania naprawy Produktu w terminie 14 dni od dnia kontaktu serwisu Gwaranta z kupującym, określonego w ust. 9 OWG. Termin określony w zdaniu powyższym może ulec wydłużeniu z przyczyn niezależnych od Gwaranta, kupującemu nie przysługują żadne roszczenie wobec Gwaranta z powodu wydłużenia terminu naprawy.

**11.** W przypadku wystąpienia wady uniemożliwiającej naprawę Produktu lub wady, której koszt naprawy przewyższa wartość Produktu, Gwarant zobowiązuje się do wymiany Produktu na nowy, o tych samych parametrach, w terminie 30 dni od zakończenia postępowania naprawczego.

**12.** Wymiana przez Gwaranta Produktu na nowy nie wydłuża okresu gwarancji, określonego w ust. 1 OWG. Powyższe postanowienie nie ma zastosowania do umów zawieranych z konsumentami.

**13.** Kupujący zobowiązany jest do dostarczenia Produktu do siedziby Gwaranta na własny koszt wraz z oryginalną dokumentacją oraz dokumentem zakupu. Powyższe postanowienie dotyczy Produktów o wadze do 30 kilogramów. Przy wadze powyżej 30 kilogramów, będzie podejmowana indywidualna decyzja.

**14.** Kupujący zobowiązuje się do zabezpieczenia Produktu na czas jego transportu do siedziby Gwaranta. Gwarant nie jest zobowiązany do usunięcia wad Produktu powstałych w trakcie jego transportu. W sytuacji określonej w zdaniu poprzedni Gwarant może wyłączyć uprawnienia wynikające z gwarancji dla danego Produktu.

**15.** Gwarancja obejmuje jedynie usunięcie wady Produktu i nie należy jej wiązać z przeglądami okresowymi, konserwacjami, regulacjami, czyszczeniem itp.

**16.** Kupujący jest zobowiązany do dostarczenia do Gwaranta Produktu czystego. W sytuacji niedochowania powyższego obowiązku, Gwarant ma prawo obciążyć kupującego kosztami związanymi z czyszczeniem urządzenia według aktualnej stawki roboczogodziny Gwaranta.



17. W przypadku naprawy wykonywanej w siedzibie klienta, klient musi zapewnić swobodny dostęp do urządzenia – umożliwiając sprawne wykonanie pracy serwisantowi.
18. Wszelkie Produkty i części, które wymieni Gwarant pozostają jego własnością.
19. W razie ponownego pojawienia się wady Produktu, która była uprzednio, trzykrotnie, usuwana przez Gwaranta. Gwarant przy czwartym wystąpieniu tej samej wady, tego samego Produktu może wymienić Produkt na nowy.
20. W przypadku naruszenia przez kupującego obowiązków wynikających z OWG, w szczególności dotyczących procedury zgłaszania wad i obowiązku współpracy z Gwarantem, uprawnienia wynikające z gwarancji wygasają.
21. Gwarant nie ponosi odpowiedzialności za straty oraz utratę możliwości osiągnięcia korzyści przez kupującego powstałą w wyniku wystąpienia wady w sprzedanym Produkcie.
22. Do oceny zasadności zgłoszenie gwarancyjnego, jak również do dokonania naprawy Produktu uprawniony jest jedynie Gwarant.
23. W przypadku dalszej odsprzedaży produktu, to sprzedawca odpowiada z tytułu gwarancji i rękojmi.
24. Sędem właściwym miejscowo do rozpoznawania sporów związanych z niniejszą umową jest Sąd właściwy dla siedziby Gwaranta. Powyższe postanowienie nie ma zastosowania do umów zawieranych z konsumentami.
25. Gwarancja nie wyłącza, nie ogranicza ani nie zawiesza uprawnień kupującego będącego konsumentem wynikających z przepisów o rękojmi za wady rzeczy sprzedanej.
26. Gwarancja obowiązuje jedynie na terytorium Polski.



Sprawdź więcej produktów na / Check out more products on

**[www.forgast.com](http://www.forgast.com)**

**Kontakt / Contact**

+48 327 508 130 / [info@forgast.com](mailto:info@forgast.com)