

PL

ENG

MASZYNA DO POPCORN INSTRUKCJA UŻYTKOWANIA

POPCORN MACHINE
USER'S MANUAL

Modele/Models: FG09301, FG09302, FG09303

Przed rozpoczęciem wprowadzania nastaw urządzenia, jego obsługą i konserwacją dokładnie zapoznać się z niniejszą instrukcją.
Please read the manual thoroughly prior to equipment set-up, operation and maintenance.

INSTALACJA / OBSŁUGA

Maszyna do popcornu została wykonana ze stopu aluminium i hartowanego szkła, wewnątrz pokryta specjalną powłoką zapobiegającą przywieraniu. Urządzenie cechuje łatwość obsługi i oszczędność energii, dzięki czemu urządzenie jest idealnie przystosowane do potrzeb restauracji, kin itp.

SPECYFIKACJA

Moc	1.44 kW
Częstotliwość	50-60 Hz
Temperatura	50~250°C
Wymiary	500×370×680 mm
Dawka oleju	50 ml/jednorazowo
Dawka cukru	100 g/jednorazowo
Dawka kukurydzy	150 g/jednorazowo
Wydajność	1/2 min/blacha

UWAGI

- Urządzenie musi pracować na stabilnym i równym podłożu.
- Urządzenie musi zostać podpięte pod stabilne źródło zasilania, sugeruje się, aby źródło mocy nie wahało się o więcej niż +10 % (V).
- Obok urządzenia należy zainstalować skrzynkę z bezpiecznikami i wyłącznik przeciwprzepięciowy; należy zapewnić do nich pełen bezproblemowy dostęp.
- Kabel uziemiający i źródło zasilania muszą pochodzić z tego samego miejsca i muszą być podłączone do trójwtykowego gniazda.
- Wszystkie przyłącza elektryczne muszą zostać wykonane przez wykwalifikowanego elektryka.

OBSŁUGA

- Włączyć włącznik w celu uruchomienia procesu grzewczego i światła.
- Włączyć kociołek w celu jego podgrzania, na około 5-6 minut. Wlać 50 ml oleju, dodać 150g kukurydzy i 100g cukru do kociołka.
- Należy uważać na wyskakujący popcorn, aby nie wydostawał się z urządzenia.
- Do momentu zużycia całej kukurydzy, należy ją mieszać, na koniec usunąć z płyty.
- Powtórzyć 1 - 5 razy, aby uzyskać większą ilość popcornu. Popcorn wytwarzany jest przez około 2 minuty.
- Należy uważać, aby nie rozlewać oleju na blachę. Ze względu na wysoką temperaturę olej mógłby się zapalić.
- **OSTRZEŻENIE:** *Nie wolno wlewać wody na blachę podczas „strzelania” kukurydzy.*

CZYSZCZENIE I ZABEZPIECZENIE

- Odciąć zasilanie i wyjąć wtyczkę z gniazdka w celu unikania wypadków przy myciu urządzenia.
- 2. Użyć wilgotnego ręcznika ze środkiem myjącym (niewykazującym właściwości wywołujących korozję) w celu umycia zewnętrznych części maszyny. Maszyny nie wolno polewać bezpośrednio wodą. W przeciwnym razie instalacje elektryczne mogą ulec uszkodzeniu.
- 3. Jeżeli urządzenie nie jest użytkowane przez dłuższy okres czasu, należy odciąć zasilanie i wyjąć wtyczkę z gniazdka.
- 4. Metalowej płyty nie można czyścić akcesoriami lub środkami, które mogłyby ją uszkodzić lub porysować. W przeciwnym razie powłoka może ulec uszkodzeniu.

ROZWIĄZYWANIE PROBLEMÓW

Przed wezwaniem serwisu do swojego urządzenia należy w pierwszej kolejności sprawdzić następujące punkty. Należy zauważyć, że niniejsze wytyczne dotyczą tylko rozwiązywania najczęstszych problemów.

SYMPTOM	MOŻLIWA PRZYCZYNA	DZIAŁANIE
Lampka nie zapala się	Nie podłączono do gniazdka	Przykręcić śrubę łączącą kable Wymienić żarówkę
Brak nagrzewania się	Luźny kabel w grzałce Spalona grzałka Niedostateczne zasilanie	Odkręcić śrubę, od której odchodzą kable Wymienić rurę grzewczą Wymienić źródło mocy
Zbyt wysoka lub zbyt niska temp.	Podkręcić termostat	Wymienić termostat

SCHEMAT ELEKTRYCZNY

- K1 - Włłącznik zasilania
- K2 - Włłącznik kotła
- EL - Lampka
- R1 - Grzałka podtrzymania ciepła
- R2 - Grzałka
- B1 - Termostat (wbudowany)

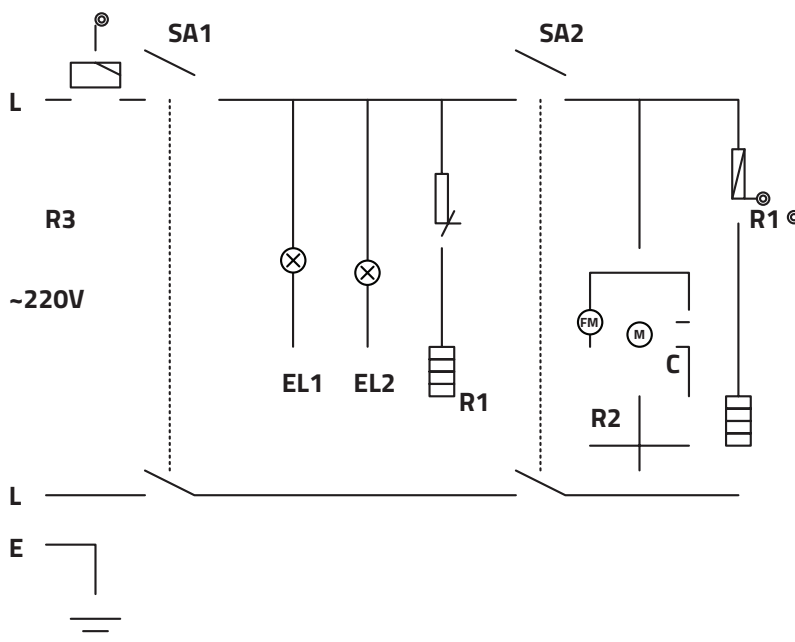

TEMPERATURA BLACHY

- Temperatura blachy na popcorn jest regulowana.
- Temperaturę można zwiększyć kręcąc pokrętką zgodnie z ruchem wskazówek zegara.
- Temperaturę można redukować kręcąc pokrętką przeciwnie do ruchu wskazówek zegara.

GWARANCJA

- Sprzedawca odpowiada z tytułu rękojmi bądź gwarancji.
- Naprawie gwarancyjnej nie podlegają uszkodzenia wynikające z powstania osadów wapnia w urządzeniu. Gwarancja nie obejmuje także:
- uszkodzeń powstałych w wyniku działania sił zewnętrznych (wyładowania atmosferyczne), zmiany napięcia zasilania, nieprawidłowego ustawienia wartości napięcia elektrycznego, zasilanie z nieodpowiedniego gniazda zasilania;
- uszkodzeń mechanicznych, termicznych, chemicznych i wywołanych nimi wad.
- Wymianie gwarancyjnej nie podlegają takie elementy zużywające się podczas eksploatacji: żarówki, elementy gumowe, elementy grzewcze zniszczone wskutek zakamienienia, śruby oraz elementy ulegające naturalnemu zużyciu np; palniki, uszczelki gumowe oraz wszelkiego rodzaju elementy uszkodzone mechanicznie.

INSTALLATION/ OPERATION

The popcorn machine combines all the advantages of the popcorn machines both in and abroad. It is made of aluminum alloy and toughened glass, with a sprayed inattentive interior coat. The machine also safe operation and saving energy, which is fit for restaurants, snack bars cinemas and so on.

SPECIFICATIONS

Power	1.44 kW
Frequency	50-60 Hz
Temperature	50~250°C
Dimension	500×370×680 mm
Oil dosage	50 ml/once
Sugar dosage	100 g/once
Corn dosage	150 g/once
Efficiency	1/2 min/pan

CAUTIONS

- The machine should be laid up flat and stable.
- The machine must be used together with the suitable power source suggested by the factory, that power+10%(v).
- Suitable switches fuse box and the leak electricity switch should be fixed near the machine, without piled up rubbish to make it convenient to operate.
- The ground wire and the power source wire should come from the same place, connected with a safe three-pin plug in the outlet.
- All the connection with electricity should be done by the qualified electrician.

OPERATION

- Turn on the power switch to start the heat tube and light.
- Turn on the kettle switch to preheat the kettle for 5~6 minutes. Pour 50ml oil, 150g corn and 100g sugar into the kettle, and the corn will burst open.
- Pay attention to the corn while popping in case it will be burnt close the door firmly so that the corn can not come out.
- Stir the corn until it is all burst open, then pour it out from the plate.
- Repeat 1~5 to make more popcorn. It needs only 2 minutes to pop the corn continuously.
- Do not drop any oil around the plate . Otherwise it will catch fire when it is heated to a certain temperature.
- **WARNING:** Do not add any water to the plate while it is popping!

CLEANLINESS AND PROTECTION

- Cut off the electricity power and pull out the plug to avoid accidents when you clean the machine.
- Use the wet towel with some anticorrosive detergent to clean the outside parts of the machine. Do not clean the machine directly with water. Otherwise the electric function will be damaged.
- If it is not used for a long time, you should cut off the electricity and pull out the plug.
- Do not brush the inside part of the plate with hard metal. Otherwise you will damage the coat.

TROUBLE SHOOTING

Before requesting any service on your unit, please check the following points. Please note that this guide serves only as a reference for solutions to common problems.

TROUBLES	CAUSES	SOLUTIONS
Light not on	Not plugged in outlet	Fasten the screw of connecting the wires. Change the light bulb.
Can not heat	Loose in wire of the heated tube. Heated tube burnt. Broken electric capacity.	Fasten the screw from which the wires come out. Change the heated tube. Change the electric capacity.
Too high or too low temperature	Broaden thermostat	Change the thermostat

ELECTRIC THEORY

- K1 - Switch of power
- K2 - Switch of kettle
- EL - Light
- R1 - Tube of heat preservation
- R2 - Heating tube
- B1 - Thermostat (inside the pot)

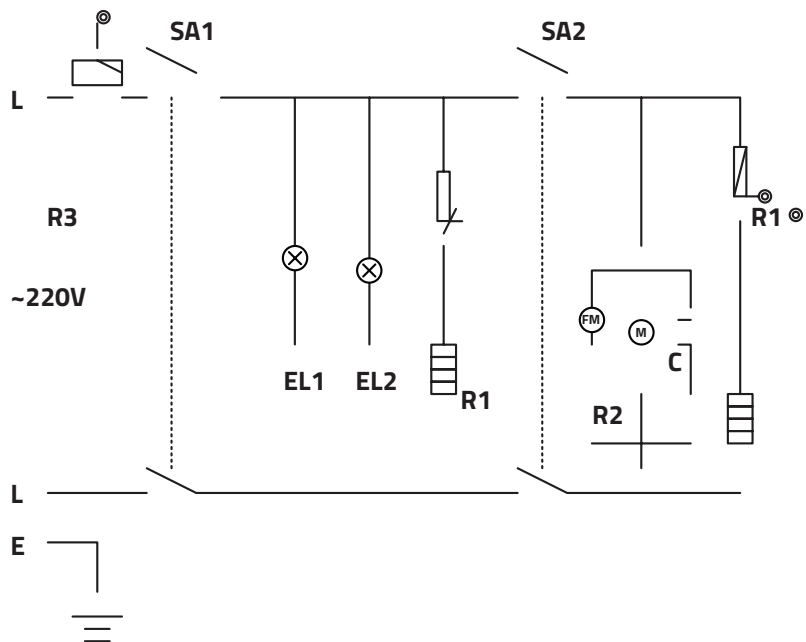

THE TEMPERATURE OF THE POPCORN POT

- The temperature of the popcorn pot are adjustable.
- Increase the temperature from turning the knob clockwise.
- Decrease the temperature from turning the knob counterclockwise.



Sprawdź więcej produktów na / Check out more products on
www.forgast.com

Kontakt / Contact

+48 327 508 130 / info@forgast.com

OGÓLNE WARUNKI GWARANCJI - FORGAST

Ogólne warunki gwarancji, zwane dalej „OWG”, określają zasady świadczenia serwisu gwarancyjnego przez M&M Gastro z siedzibą w Katowicach (40-780) przy ul. Owsianej 58a, NIP: 9542387023, zwanych dalej „Gwarantem”, na rzecz osób fizycznych, osób prawnych, jednostek organizacyjnych niebędących osobami prawnymi, którym ustawa przyznaje zdolność prawną, które nabyły od Gwaranta Produkty. Gwarancją dotyczy jedynie produktów marki FORGAST stanowiącej własność Gwaranta, zwanych dalej „Produktami”.

1. Gwarant udziela kupującemu gwarancji na okres 12 miesięcy od dnia sprzedaży Produktu. Gwarancją objęte są jedynie Produkty nabyte na podstawie umowy sprzedaży zawartej z Gwarantem. W ramach udzielonej gwarancji Gwarant zobowiązuje się do nieodpłatnego usunięcia zgłoszonych wad fizycznych urządzeń na zasadach określonych w OWG. Kupujący traci uprawnienia z tytułu gwarancji w sytuacji braku niezwłocznego zgłoszenia wykrycia wady Produktu, nie później niż w ciągu 7 dni od dnia wykrycia wady.

2. Kupujący zobowiązany jest do sprawdzenia otrzymanego Produktu w momencie jego wydania w obecności sprzedawcy lub w momencie jego dostawy w obecności dostawcy (kuriera). W sytuacji stwierdzenia uszkodzenia Produktu, kupujący zobowiązany jest do sporządzenia protokołu szkody oraz do jego przesłania do Gwaranta w ciągu 24 godzin od momentu otrzymania Produktu na adres email serwis@mmgastro.pl wraz z podaniem następujących danych: nazwa kupującego, adres, NIP (jeżeli dotyczy), osoba zgłaszająca, telefon kontaktowy. W sytuacji naruszenia powyższego obowiązku kupujący traci uprawnienia wynikające z udzielonej gwarancji. Skutki określone w ust. 2 w zdaniu trzecim nie mają zastosowania do umów zawieranych z kupującymi – konsumentami.

3. W sytuacji niesporządzenia protokołu szkody, w sposób określony w ust. 2 OWG, kupujący traci uprawnienia z tytułu gwarancji w zakresie wady określonej w ust. 2 OWG. Przedmiotowe postanowienie nie ma zastosowania do umów zawieranych z kupującymi – konsumentami.

4. Gwarant ponosi odpowiedzialność z tytułu gwarancji jedynie za wady Produktów, tkwiące w Produktach w momencie ich sprzedaży.

5. Gwarant nie ponosi odpowiedzialności między innymi za:

- a) uszkodzenia mechaniczne Produktu, np. pęknięcia, zarysowania, wybrzuszenia, uszkodzenia Produktu przez ciała obce,
- b) uszkodzenia estetyczne Produktu, np. przebarwienia, odpryski,
- c) uszkodzenie termiczne i chemiczne Produktu, np. powstałe w wyniku używania Produktu w nieodpowiedniej temperaturze, użycie niewłaściwych środków czyszczących, działanie substancji żrących,
- d) zmiany Produktu wywołane ich normalnym użytkowaniem,
- e) powstanie i skutki korozji Produktu,
- f) uszkodzenia Produktu będące efektem nieprawidłowego podłączenia do zasilania elektrycznego (nie dotyczy sytuacji, gdy montaż został wykonany przez pracowników Gwaranta),
- g) uszkodzenia będące efektem nieprawidłowych parametrów sieci elektrycznej oraz zmian napięcia prądu,
- h) uszkodzenia będące efektem nieprawidłowego przyłączenia do instalacji gazowej lub wodno– kanalizacyjnej (nie dotyczy sytuacji, gdy montaż został wykonany przez pracowników Gwaranta) oraz za uszkodzenia powstałe w wyniku nieprawidłowego działania ww. instalacji,
- i) czynności konserwacyjne, np. czyszczenie Produktu, regulacje ustawień Produktu,
- j) skutki siły wyższej np. strajków, katastrof naturalnych, wojen, zamieszek i innych niepokoi społecznych,
- k) skutki zdarzeń losowych, np. zalań, pożarów, zawilgoceń, aktów wandalizmu i innych czynów niedozwolonych,
- l) uszkodzenia części eksploatacyjnych, jak również zużycie części Produktu posiadających określoną żywotność, np. uszkodzenia uszczelek, żarówek,
- m) czynności, które zgodnie z instrukcją obsługi Produktu powinien wykonać kupujący,
- n) uszkodzenia Produktu wynikające z jego użycia łącznie z innym urządzeniem do tego nieuprawnionym lub uszkodzenia Produktu będące efektem wadliwego użycia innego urządzenia,

- o) uszkodzenia wynikające z nieprawidłowej konserwacji lub czyszczenia Produktu, np. zaniechania konserwacji Produktu, zastosowania niewłaściwych środków czyszczących,
- p) wady powstałe w wyniku wadliwego montażu, chyba że montaż był wykonany przez Gwaranta,
- q) wady powstałe w trakcie transportu, przenoszenia Produktu,
- r) wady jawne Produktu, w szczególności niezgodność Produktu z umową, np. zła wielkość towaru, zły kolor.

6. Kupujący traci uprawnienia z tytułu gwarancji udzielonej przez Gwaranta na poszczególne Produkty, w razie:

- a) całkowitego wyeksploatowania Produktu (normalne zużycie) powodującego brak możliwości jego naprawy,
- b) naprawy, przeróbki lub jakiegokolwiek ingerencji w Produkt przez osoby nieupoważnione przez Gwaranta,
- c) demontażu Produktu przez kupującego i jego ponownego montażu bez wiedzy Gwaranta,
- d) zaprzestania produkcji części zamiennych do Produktu, która jest niezbędna dla jego prawidłowego funkcjonowania,
- e) używania Produktu w sposób niezgodny z instrukcją obsługi lub jego przeznaczeniem.

7. Gwarancją nie są objęte niektóre podzespoły eksploatacyjne, takie jak: uszczelki, zabezpieczenia termiczne, noże, wężyki, żarówki, palniki, elementy gumowe, zakamienione elementy grzejne, itp.

8. Prawidłowe zgłoszenie wady Produktu powinno zawierać: nazwę kupującego, adres, NIP (jeżeli dotyczy), lokalizację urządzenia, telefon kontaktowy, dane zgłaszającego (imię i nazwisko), adres email, numer dokumentu zakupu lub jego skan, datę wystąpienia usterki i ewentualne zdjęcia. Przedmiotowego zgłoszenia można dokonać za pomocą formularza kontaktowego znajdującego się na stronie internetowej Gwaranta, tj. www.mmgastro.pl lub za pomocą wiadomości email wysłanej na adres serwis@mmgastro.pl.

9. Po otrzymaniu zgłoszenia gwarancyjnego Gwarant zobowiązuje się do skontaktowania z kupującym w terminie 7 dni roboczych od dnia otrzymania prawidłowego zgłoszenia określonego w ust. 8 OWG.

10. W razie stwierdzenia zasadności zgłoszenia gwarancyjnego Gwarant zobowiązuje się do dokonania naprawy Produktu w terminie 14 dni od dnia kontaktu serwisu Gwaranta z kupującym, określonego w ust. 9 OWG. Termin określony w zdaniu powyższym może ulec wydłużeniu z przyczyn niezależnych od Gwaranta, kupującemu nie przysługują żadne roszczenie wobec Gwaranta z powodu wydłużenia terminu naprawy.

11. W przypadku wystąpienia wady uniemożliwiającej naprawę Produktu lub wady, której koszt naprawy przewyższa wartość Produktu, Gwarant zobowiązuje się do wymiany Produktu na nowy, o tych samych parametrach, w terminie 30 dni od zakończenia postępowania naprawczego.

12. Wymiana przez Gwaranta Produktu na nowy nie wydłuża okresu gwarancji, określonego w ust. 1 OWG. Powyższe postanowienie nie ma zastosowania do umów zawieranych z konsumentami.

13. Kupujący zobowiązany jest do dostarczenia Produktu do siedziby Gwaranta na własny koszt wraz z oryginalną dokumentacją oraz dokumentem zakupu. Powyższe postanowienie dotyczy Produktów o wadze do 30 kilogramów. Przy wadze powyżej 30 kilogramów, będzie podejmowana indywidualna decyzja.

14. Kupujący zobowiązuje się do zabezpieczenia Produktu na czas jego transportu do siedziby Gwaranta. Gwarant nie jest zobowiązany do usunięcia wad Produktu powstałych w trakcie jego transportu. W sytuacji określonej w zdaniu poprzedni Gwarant może wyłączyć uprawnienia wynikające z gwarancji dla danego Produktu.

15. Gwarancja obejmuje jedynie usunięcie wady Produktu i nie należy jej wiązać z przeglądami okresowymi, konserwacjami, regulacjami, czyszczeniem itp.

16. Kupujący jest zobowiązany do dostarczenia do Gwaranta Produktu czystego. W sytuacji niedochowania powyższego obowiązku, Gwarant ma prawo obciążyć kupującego kosztami związanymi z czyszczeniem urządzenia według aktualnej stawki roboczogodziny Gwaranta.

17. W przypadku naprawy wykonywanej w siedzibie klienta, klient musi zapewnić swobodny dostęp do urządzenia – umożliwiającą sprawne wykonanie pracy serwisantowi.

18. Wszelkie Produkty i części, które wymieni Gwarant pozostają jego własnością.

19. W razie ponownego pojawienia się wady Produktu, która była uprzednio, trzykrotnie, usuwana przez Gwaranta. Gwarant przy czwartym wystąpieniu tej samej wady, tego samego Produktu może wymienić Produkt na nowy.

20. W przypadku naruszenia przez kupującego obowiązków wynikających z OWG, w szczególności dotyczących procedury zgłaszania wad i obowiązku współpracy z Gwarantem, uprawnienia wynikające z gwarancji wygasają.

21. Gwarant nie ponosi odpowiedzialności za straty oraz utratę możliwości osiągnięcia korzyści przez kupującego powstałą w wyniku wystąpienia wady w sprzedanym Produkcie.

22. Do oceny zasadności zgłoszenie gwarancyjnego, jak również do dokonania naprawy Produktu uprawniony jest jedynie Gwarant.

23. W przypadku dalszej odsprzedaży produktu, to sprzedawca odpowiada z tytułu gwarancji i rękojmi.

24. Sądem właściwym miejscowo do rozpoznawania sporów związanych z niniejszą umową jest Sąd właściwy dla siedziby Gwaranta. Powyższe postanowienie nie ma zastosowania do umów zawieranych z konsumentami.

25. Gwarancja nie wyłącza, nie ogranicza ani nie zawiesza uprawnień kupującego będącego konsumentem wynikających z przepisów o rękojmi za wady rzeczy sprzedanej.

26. Gwarancja obowiązuje jedynie na terytorium Polski.