

PL ENG

# GOFROWNICA INSTRUKCJA UŻYTKOWANIA

**WAFFLE BAKER**  
USER'S MANUAL

Modele/Models: FG09700

Przed rozpoczęciem wprowadzania nastaw urządzenia, jego obsługą i konserwacją dokładnie zapoznać się z niniejszą instrukcją.  
Please read the manual thoroughly prior to equipment set-up, operation and maintenance.

# INSTALACJA / OBSŁUGA

## WAŻNE! PRZECZYTAĆ PRZED INSTALACJĄ

- Bez uziemienia produkt nie jest bezpieczny.
- W celu umycia produktu nie wolno natryskiwać go bezpośrednio wodą.

## SPECYFIKACJA

WYMIARY	NAPIĘCIE	MOC
310x390x240 mm	220 V	2 kW

## TRANSPORT I MAGAZYNOWANIE

Podczas transportu nie wolno dopuszczać do nadmiernych wibracji, a zapakowany produkt zasadniczo nie powinien zbyt długo przebywać na otwartym powietrzu. Produktu nie wolno przechowywać skierowanego dnem do góry. Chronić przed wilgocią.

## UWAGI W SPRAWIE INSTALACJI I OCHRONY ŚRODOWISKA

- Produkt należy umieścić w stabilnym miejscu, z dala od palnych materiałów. Po obu bokach należy zapewnić 10 cm wolnej przestrzeni a ściana za urządzeniem musi być wykonana z materiału niepalnego. Nad urządzeniem należy pozostawić co najmniej 20 cm wolnego miejsca.
- Zasilanie urządzenia musi być zgodne z wartościami wskazanymi na tabliczce znamionowej produktu.
- Obok urządzenia należy zainstalować odpowiednie gniazdko i wyłącznik bezpiecznikowy.
- Urządzenie należy uziemić przed rozpoczęciem korzystania z niego.
- Przed rozpoczęciem kontroli instalacji elektrycznych należy się upewnić, że uziemienie wykonano poprawnie.
- Kabel zasilający należy wymienić na ten sam typ kabla, a wymiany może dokonać wyłącznie wykwalifikowany serwisant.
- Wszelkie przyłącza elektryczne może wykonać wyłącznie wykwalifikowany elektryk.

## PROCEDURA OBSŁUGI

- Urządzenie jest wyposażone w termostat, który zapewnia utrzymanie wymaganej temperatury.
- Włączyć zasilanie włącznikiem, zaświeci się lampka sygnalizująca zasilanie. Przekręcić termostat zgodnie z ruchem wskazówek zegara ustawiając temperaturę na pożądaną wartość. W momencie nagrzewania się urządzenia, lampka świeci na pomarańczowo. W momencie, gdy urządzenie uzyska wymaganą temperaturę, termostat automatycznie odetnie zasilanie. Gdy pomarańczowa lampka gaśnie oznacza to, że grzałka przestaje pracować. W sytuacji niewielkiego spadku temperatury, sterownik temperatury może ponownie włączyć funkcję grzania, co spowoduje ponowne zapalenie się pomarańczowej lampki. Taki cykl powtarza się w celu zapewnienia, że temperatura pozostaje w pożądanym zakresie. W razie konieczności można podnieść temperaturę, aby przygotowywane gofry były jak najlepsze.
- W momencie, gdy urządzenie nagrzewa się, można przygotować masę na gofry. Masę należy wlewać wyłącznie na dostatecznie rozgrzaną gofrownicę. Gofrownica przypomni o konieczności wyjęcia gotowego gofra.
- W przypadku nietypowego zachowania należy bezzwłocznie zaprzestać korzystania z gofrownicy i ewentualnie sprawdzić przyczyny w sekcji rozwiązywanie problemów.

## CZYSZCZENIE I ZABEZPIECZENIE

- W celu umycia urządzenia lub przeprowadzenia czynności konserwacyjnych należy urządzenie odłączyć od prądu.
- Urządzenie po zakończeniu pracy należy umyć wilgotnym ręcznikiem z dodatkiem detergentu, który nie wywołuje korozji. Nie wolno urządzenie polewać bezpośrednio wodą ze względu na ryzyko uszkodzenia instalacji elektrycznych.
- Urządzenia nie wolno zanurzać w wodzie.

## SCHEMAT ELEKTRYCZNY

- R1,R2 - Grzałka
- D - Lampka wskazująca nagrzewanie
- WK1 - Termostat

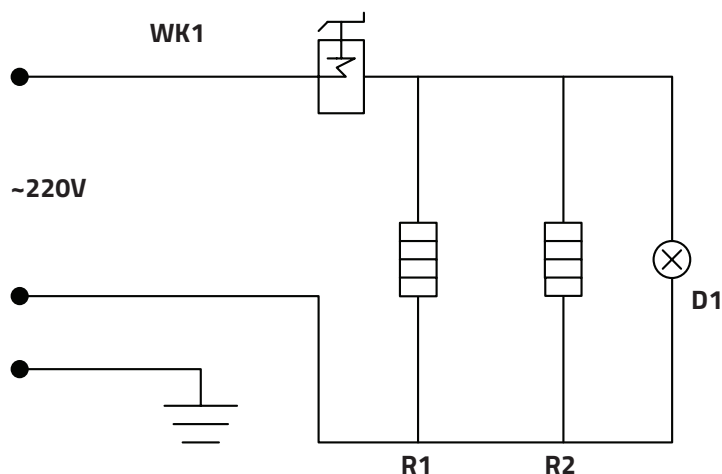

## GWARANCJA

- Sprzedawca odpowiada z tytułu rękojmi bądź gwarancji.
- Naprawie gwarancyjnej nie podlegają uszkodzenia wynikające z powstania osadów wapnia w urządzeniu. Gwarancja nie obejmuje także:
- uszkodzeń powstałych w wyniku działania sił zewnętrznych (wyładowania atmosferyczne), zmiany napięcia zasilania, nieprawidłowego ustawienia wartości napięcia elektrycznego, zasilanie z nieodpowiedniego gniazda zasilania; uszkodzeń mechanicznych, termicznych, chemicznych i wywołanych nimi wad.
- Wymianie gwarancyjnej nie podlegają takie elementy zużywające się podczas eksploatacji: żarówki, elementy gumowe, elementy grzewcze zniszczone wskutek zakamienienia, śruby oraz elementy ulegające naturalnemu zużyciu np; palniki, uszczelki gumowe oraz wszelkiego rodzaju elementy uszkodzone mechanicznie.

# INSTALLATION/ OPERATION

## IMPORTANT! PLEASE READ BEFORE INSTALLATION

- This product is safe before grounding.
- Clean and shall not use the spray tube cleaning.

## BASIC PARAMETER

DIMENSIONS	VOLTS	POWER
310x390x240 mm	220 V	2 kW

## TRANSPORTATION AND STORAGE

In the transport process, the product should be handled with care in order to prevent severe vibration, packaged products are generally not a long-term open storage, should be placed on a well-ventilated, non-corrosive gas warehouse. Not upside down, require temporary storage when the rain measures should be adopted.

## INSTALLATION NOTES AND THE USE OF THE ENVIRONMENT

- This product should be placed on a stable, non-combustible materials left and right side of 10cm or more away, the back should be from non-combustible material (such as brick walls, etc.) 20cm or more.
- The device uses the power supply voltage to the product nameplate of the supply voltage line.
- Users need to install the device on the right near the power switch, fuses and leakage protection devices, switches, not allowed to pile up debris in front for easy operation.
- This equipment must be safe ground before use.
- Boot products should be checked before connecting the various electrical components are solid, safe ground is reliable.
- To replace the power cord should use the same type of cable, and invited professionals to replace.
- The product installation and maintenance of electrical connections, should be invited to hold permit workers to install electrical operation.

## OPERATING PROCEDURE

- Thermostat before in products to control the heating temperature of heating plate, from the need to ensure that the use of temperature.
- Switch on the power, turn the power switch, switch power indicator light, clockwise rotation thermostat, the temperature required for targeting the required temperature location, heat indicator lights orange at this time, this time has been available to the current furnace, heating began heating, when the temperature reached the required temperature, the thermostat will automatically cut off power supply, while the orange light goes out, heating the pipe to stop heating. When the temperature decreased slightly, temperature control with the ability to automatically power on, the orange indicator light, heating tube heating, temperature rise, and so repeatedly cycle in order to ensure the withdrawal degrees in the range of set constant. If necessary, adjust the temperature to the desired temperature scale, making waffles can be good results.
- When the machine heated up and down on the template in the waffle oil rubbed on the food, the better prepared waffle flour into the next mold, cover the mold, the timer adjusted to the time required, heated to set the time will remind you time is up, open the mold, the waffles removed from the mold, has good waffles.
- 4. If in the course of, abnormal behavior, you must immediately stop using, troubleshooting by checking, before use.

## CLEANING AND MAINTENANCE

- In the cleaning and maintenance should be cut off the power to prevent accidents.
- After a day of work without corrosive cleaning agents can be used wet towels, clean power source Lead furnace surface and surface water for direct irrigation is prohibited, so as not to damage electrical performance.
- Cleaning process, the timely liquidation of water up and down the template to prevent overflow.

## ELECTRICAL SCHEMATIC

- R1,R2 - Heating pipe
- D - Heating Light
- WK1 - Thermostat

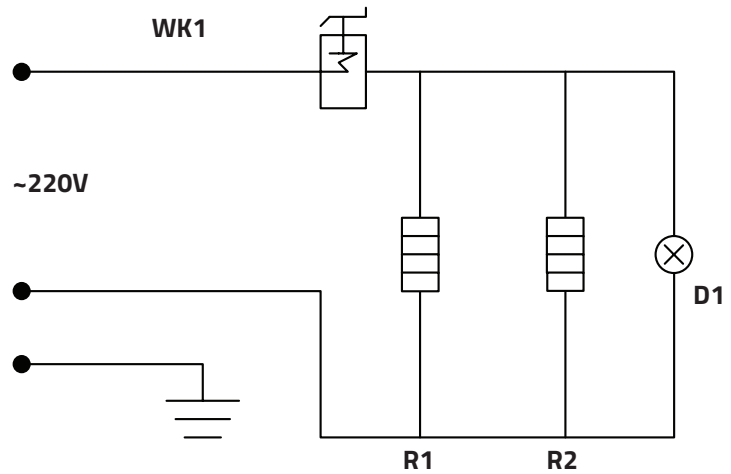



Sprawdź więcej produktów na / Check out more products on  
**[www.forgast.com](http://www.forgast.com)**

**Kontakt / Contact**

+48 327 508 130 / [info@forgast.com](mailto:info@forgast.com)

## OGÓLNE WARUNKI GWARANCJI - FORGAST

Ogólne warunki gwarancji, zwane dalej „OWG”, określają zasady świadczenia serwisu gwarancyjnego przez M&M Gastro z siedzibą w Katowicach (40-780) przy ul. Owsianej 58a, NIP: 9542387023, zwanych dalej „Gwarantem”, na rzecz osób fizycznych, osób prawnych, jednostek organizacyjnych niebędących osobami prawnymi, którym ustawa przyznaje zdolność prawną, które nabyły od Gwaranta Produkty. Gwarancją dotyczy jedynie produktów marki FORGAST stanowiącej własność Gwaranta, zwanych dalej „Produktami”.

1. Gwarant udziela kupującemu gwarancji na okres 12 miesięcy od dnia sprzedaży Produktu. Gwarancją objęte są jedynie Produkty nabyte na podstawie umowy sprzedaży zawartej z Gwarantem. W ramach udzielonej gwarancji Gwarant zobowiązuje się do nieodpłatnego usunięcia zgłoszonych wad fizycznych urządzeń na zasadach określonych w OWG. Kupujący traci uprawnienia z tytułu gwarancji w sytuacji braku niezwłocznego zgłoszenia wykrycia wady Produktu, nie później niż w ciągu 7 dni od dnia wykrycia wady.

2. Kupujący zobowiązany jest do sprawdzenia otrzymanego Produktu w momencie jego wydania w obecności sprzedawcy lub w momencie jego dostawy w obecności dostawcy (kuriera). W sytuacji stwierdzenia uszkodzenia Produktu, kupujący zobowiązany jest do sporządzenia protokołu szkody oraz do jego przesłania do Gwaranta w ciągu 24 godzin od momentu otrzymania Produktu na adres email [serwis@mmgastro.pl](mailto:serwis@mmgastro.pl) wraz z podaniem następujących danych: nazwa kupującego, adres, NIP (jeżeli dotyczy), osoba zgłaszająca, telefon kontaktowy. W sytuacji naruszenia powyższego obowiązku kupujący traci uprawnienia wynikające z udzielonej gwarancji. Skutki określone w ust. 2 w zdaniu trzecim nie mają zastosowania do umów zawieranych z kupującymi – konsumentami.

3. W sytuacji niesporządzenia protokołu szkody, w sposób określony w ust. 2 OWG, kupujący traci uprawnienia z tytułu gwarancji w zakresie wady określonej w ust. 2 OWG. Przedmiotowe postanowienie nie ma zastosowania do umów zawieranych z kupującymi – konsumentami.

4. Gwarant ponosi odpowiedzialność z tytułu gwarancji jedynie za wady Produktów, tkwiące w Produktach w momencie ich sprzedaży.

5. Gwarant nie ponosi odpowiedzialności między innymi za:

- a) uszkodzenia mechaniczne Produktu, np. pęknięcia, zarysowania, wybrzuszenia, uszkodzenia Produktu przez ciała obce,
- b) uszkodzenia estetyczne Produktu, np. przebarwienia, odpryski,
- c) uszkodzenie termiczne i chemiczne Produktu, np. powstałe w wyniku używania Produktu w nieodpowiedniej temperaturze, użycie niewłaściwych środków czyszczących, działanie substancji żrących,
- d) zmiany Produktu wywołane ich normalnym użytkowaniem,
- e) powstanie i skutki korozji Produktu,
- f) uszkodzenia Produktu będące efektem nieprawidłowego podłączenia do zasilania elektrycznego (nie dotyczy sytuacji, gdy montaż został wykonany przez pracowników Gwaranta),
- g) uszkodzenia będące efektem nieprawidłowych parametrów sieci elektrycznej oraz zmian napięcia prądu,
- h) uszkodzenia będące efektem nieprawidłowego przyłączenia do instalacji gazowej lub wodno– kanalizacyjnej (nie dotyczy sytuacji, gdy montaż został wykonany przez pracowników Gwaranta) oraz za uszkodzenia powstałe w wyniku nieprawidłowego działania ww. instalacji,
- i) czynności konserwacyjne, np. czyszczenie Produktu, regulacje ustawień Produktu,
- j) skutki siły wyższej np. strajków, katastrof naturalnych, wojen, zamieszek i innych niepokoi społecznych,
- k) skutki zdarzeń losowych, np. zalań, pożarów, zawilgoceń, aktów wandalizmu i innych czynów niedozwolonych,
- l) uszkodzenia części eksploatacyjnych, jak również zużycie części Produktu posiadających określoną żywotność, np. uszkodzenia uszczelek, żarówek,
- m) czynności, które zgodnie z instrukcją obsługi Produktu powinien wykonać kupujący,
- n) uszkodzenia Produktu wynikające z jego użycia łącznie z innym urządzeniem do tego nieuprawnionym lub uszkodzenia Produktu będące efektem wadliwego użycia innego urządzenia,

- o) uszkodzenia wynikające z nieprawidłowej konserwacji lub czyszczenia Produktu, np. zaniechania konserwacji Produktu, zastosowania niewłaściwych środków czyszczących,
- p) wady powstałe w wyniku wadliwego montażu, chyba że montaż był wykonany przez Gwaranta,
- q) wady powstałe w trakcie transportu, przenoszenia Produktu,
- r) wady jawne Produktu, w szczególności niezgodność Produktu z umową, np. zła wielkość towaru, zły kolor.

**6.** Kupujący traci uprawnienia z tytułu gwarancji udzielonej przez Gwaranta na poszczególne Produkty, w razie:

- a) całkowitego wyeksploatowania Produktu (normalne zużycie) powodującego brak możliwości jego naprawy,
- b) naprawy, przeróbki lub jakiegokolwiek ingerencji w Produkt przez osoby nieupoważnione przez Gwaranta,
- c) demontażu Produktu przez kupującego i jego ponownego montażu bez wiedzy Gwaranta,
- d) zaprzestania produkcji części zamiennych do Produktu, która jest niezbędna dla jego prawidłowego funkcjonowania,
- e) używania Produktu w sposób niezgodny z instrukcją obsługi lub jego przeznaczeniem.

**7.** Gwarancją nie są objęte niektóre podzespoły eksploatacyjne, takie jak: uszczelki, zabezpieczenia termiczne, noże, wężyki, żarówki, palniki, elementy gumowe, zakamienione elementy grzejne, itp.

**8.** Prawidłowe zgłoszenie wady Produktu powinno zawierać: nazwę kupującego, adres, NIP (jeżeli dotyczy), lokalizację urządzenia, telefon kontaktowy, dane zgłaszającego (imię i nazwisko), adres email, numer dokumentu zakupu lub jego skan, datę wystąpienia usterki i ewentualne zdjęcia. Przedmiotowego zgłoszenia można dokonać za pomocą formularza kontaktowego znajdującego się na stronie internetowej Gwaranta, tj. [www.mmgastro.pl](http://www.mmgastro.pl) lub za pomocą wiadomości email wysłanej na adres [serwis@mmgastro.pl](mailto:serwis@mmgastro.pl).

**9.** Po otrzymaniu zgłoszenia gwarancyjnego Gwarant zobowiązuje się do skontaktowania z kupującym w terminie 7 dni roboczych od dnia otrzymania prawidłowego zgłoszenia określonego w ust. 8 OWG.

**10.** W razie stwierdzenia zasadności zgłoszenia gwarancyjnego Gwarant zobowiązuje się do dokonania naprawy Produktu w terminie 14 dni od dnia kontaktu serwisu Gwaranta z kupującym, określonego w ust. 9 OWG. Termin określony w zdaniu powyższym może ulec wydłużeniu z przyczyn niezależnych od Gwaranta, kupującemu nie przysługują żadne roszczenie wobec Gwaranta z powodu wydłużenia terminu naprawy.

**11.** W przypadku wystąpienia wady uniemożliwiającej naprawę Produktu lub wady, której koszt naprawy przewyższa wartość Produktu, Gwarant zobowiązuje się do wymiany Produktu na nowy, o tych samych parametrach, w terminie 30 dni od zakończenia postępowania naprawczego.

**12.** Wymiana przez Gwaranta Produktu na nowy nie wydłuża okresu gwarancji, określonego w ust. 1 OWG. Powyższe postanowienie nie ma zastosowania do umów zawieranych z konsumentami.

**13.** Kupujący zobowiązany jest do dostarczenia Produktu do siedziby Gwaranta na własny koszt wraz z oryginalną dokumentacją oraz dokumentem zakupu. Powyższe postanowienie dotyczy Produktów o wadze do 30 kilogramów. Przy wadze powyżej 30 kilogramów, będzie podejmowana indywidualna decyzja.

**14.** Kupujący zobowiązuje się do zabezpieczenia Produktu na czas jego transportu do siedziby Gwaranta. Gwarant nie jest zobowiązany do usunięcia wad Produktu powstałych w trakcie jego transportu. W sytuacji określonej w zdaniu poprzedni Gwarant może wyłączyć uprawnienia wynikające z gwarancji dla danego Produktu.

**15.** Gwarancja obejmuje jedynie usunięcie wady Produktu i nie należy jej wiązać z przeglądami okresowymi, konserwacjami, regulacjami, czyszczeniem itp.

**16.** Kupujący jest zobowiązany do dostarczenia do Gwaranta Produktu czystego. W sytuacji niedochowania powyższego obowiązku, Gwarant ma prawo obciążyć kupującego kosztami związanymi z czyszczeniem urządzenia według aktualnej stawki roboczogodziny Gwaranta.



17. W przypadku naprawy wykonywanej w siedzibie klienta, klient musi zapewnić swobodny dostęp do urządzenia – umożliwiającą sprawne wykonanie pracy serwisantowi.

18. Wszelkie Produkty i części, które wymieni Gwarant pozostają jego własnością.

19. W razie ponownego pojawienia się wady Produktu, która była uprzednio, trzykrotnie, usuwana przez Gwaranta. Gwarant przy czwartym wystąpieniu tej samej wady, tego samego Produktu może wymienić Produkt na nowy.

20. W przypadku naruszenia przez kupującego obowiązków wynikających z OWG, w szczególności dotyczących procedury zgłaszania wad i obowiązku współpracy z Gwarantem, uprawnienia wynikające z gwarancji wygasają.

21. Gwarant nie ponosi odpowiedzialności za straty oraz utratę możliwości osiągnięcia korzyści przez kupującego powstałą w wyniku wystąpienia wady w sprzedanym Produkcie.

22. Do oceny zasadności zgłoszenie gwarancyjnego, jak również do dokonania naprawy Produktu uprawniony jest jedynie Gwarant.

23. W przypadku dalszej odsprzedaży produktu, to sprzedawca odpowiada z tytułu gwarancji i rękojmi.

24. Sądem właściwym miejscowo do rozpoznawania sporów związanych z niniejszą umową jest Sąd właściwy dla siedziby Gwaranta. Powyższe postanowienie nie ma zastosowania do umów zawieranych z konsumentami.

25. Gwarancja nie wyłącza, nie ogranicza ani nie zawiesza uprawnień kupującego będącego konsumentem wynikających z przepisów o rękojmi za wady rzeczy sprzedanej.

26. Gwarancja obowiązuje jedynie na terytorium Polski.