

PL ENG

NALEŚNIKARKA

INSTRUKCJA UŻYTKOWANIA

CREPE MAKER
USER'S MANUAL

Modele/Models: FG09100

Przed rozpoczęciem wprowadzania nastaw urządzenia, jego obsługą i konserwacją dokładnie zapoznać się z niniejszą instrukcją.
Please read the manual thoroughly prior to equipment set-up, operation and maintenance.

INSTALACJA / OBSŁUGA

WAŻNE! PRZECZYTAĆ PRZED INSTALACJĄ

- Z przyczyn bezpieczeństwa niniejszy produkt należy uziemić.
- Urządzenia w celu jego umycia nie wolno polewać wodą.

PODSTAWOWE PARAMETRY

NAPIĘCIE	CZĘSTOTLIWOŚĆ	MOC	ROZMIAR OPAKOWANIA
220V-240V	50Hz-60Hz	3 kW	490 x 450 x 230

WARUNKI ŚRODOWISKOWE

Z urządzenia można korzystać wyłącznie w temperaturze zewnętrznej do 50°C.

INSTALACJA I OBSŁUGA

- Instalację i naprawy urządzenia należy powierzyć elektrykowi.
- Napięcie, do którego podłączane jest urządzenie, musi być zgodne z danymi znajdującymi się na tabliczce znamionowej urządzenia.
- Obok urządzenia nie wolno umieszczać substancji, które mogą wybuchnąć w przypadku pożaru.
- Po podłączeniu zasilania ustawić pożądaną temperaturę. Gdy temperatura uzyska ustawioną wartość, kabel grzejny przestaje grzać. Gdy temperatura nieco opadnie, sterownik temperatury włącza ponownie urządzenie i kabel grzejny kontynuuje proces nagrzewania. Temperaturą urządzenia można swobodnie sterować.

SCHEMAT ELEKTRYCZNY

- D1, D2 - Wskaźnik mocy
- WK2 - Kontroler temperatury
- R - Grzałka

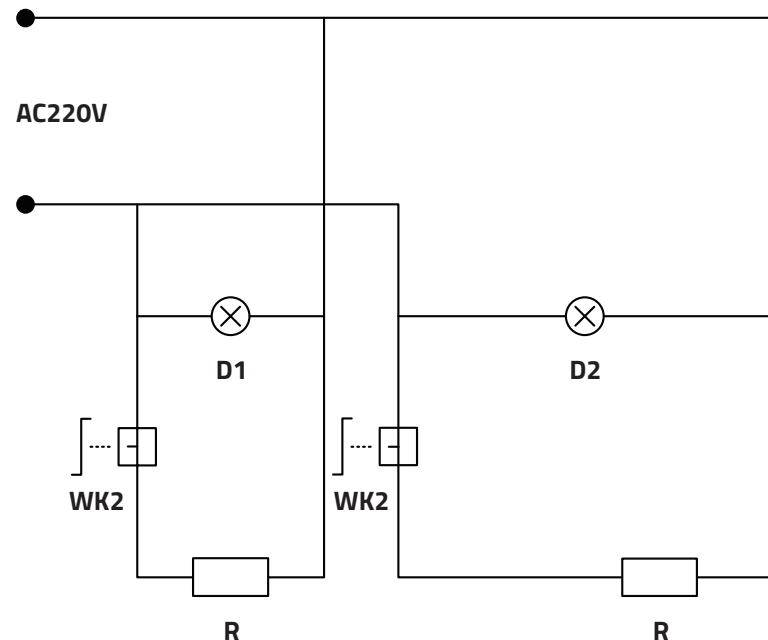

TRANSPORT I KONSERWACJA

W trakcie transportu urządzenie należy zabezpieczyć przed wstrząsami i wibracjami. W przypadku, gdy urządzenie ma być przechowywane przez dłuższy okres czasu, należy podjąć środki zabezpieczające go przed działaniem wody.

CZYSZCZENIE

- W celu umycia urządzenia lub przeprowadzenia czynności konserwacyjnych należy urządzenie odłączyć od prądu.
- Każdorazowo po użyciu należy umyć powierzchnię grzejną oraz kabel za pomocą szmatki, bez środka czyszczącego, który mógłby powodować korozję.
- **OSTRZEŻENIE!** *Nie wolno polewać urządzenia wodą w celu jego umycia, zachodzi duże ryzyko porażenia elektrycznego.*

GWARANCJA

- Sprzedawca odpowiada z tytułu rękojmi bądź gwarancji.
- Naprawie gwarancyjnej nie podlegają uszkodzenia wynikające z powstania osadów wapnia w urządzeniu. Gwarancja nie obejmuje także:
 - uszkodzeń powstałych w wyniku działania sił zewnętrznych (wyładowania atmosferyczne), zmiany napięcia zasilania, nieprawidłowego ustawienia wartości napięcia elektrycznego, zasilanie z nieodpowiedniego gniazda zasilania;
 - uszkodzeń mechanicznych, termicznych, chemicznych i wywołanych nimi wad.
- Wymianie gwarancyjnej nie podlegają takie elementy zużywające się podczas eksploatacji: żarówki, elementy gumowe, elementy grzewcze zniszczone wskutek zakamienienia, śruby oraz elementy ulegające naturalnemu zużyciu np; palniki, uszczelki gumowe oraz wszelkiego rodzaju elementy uszkodzone mechanicznie.

INSTALLATION/ OPERATION

IMPORTANT! PLEASE READ BEFORE INSTALLATION

- This product must be grounding for safety before use.
- Not use the spray pipe to clean it.

BASIC PARAMETER

VOLTAGE	FREQUENCY	POWER	OUTER PACKAGING SIZE
220V-240V	50Hz-60Hz	3 kW	490 x 450 x 230

USE ENVIRONMENT

The temperature of environment should be not more than 50°C.

INSTALLATION & OPERATION

- When install and repair it, you should ask the one with electrician operation permit.
- The power-line voltage of this equipment should conform to the nameplate power supply voltage.
- Not put exploder near the product in case of fire.
- After connect the power, adjust the temperature to a place you need. When the temperature gets to the adjusted temperature, the heat tube stops to heat. When it falls a little, temperature controller connects to the power automatically and the heat tube continues to heat up. So, the heat board can be controlled in a range of temperature you set.

ELECTRICAL PRINCIPLE DIAGRAM

- D1, D2 - Indicator of power
- WK2 - Temperature controller
- R - Heat Tube

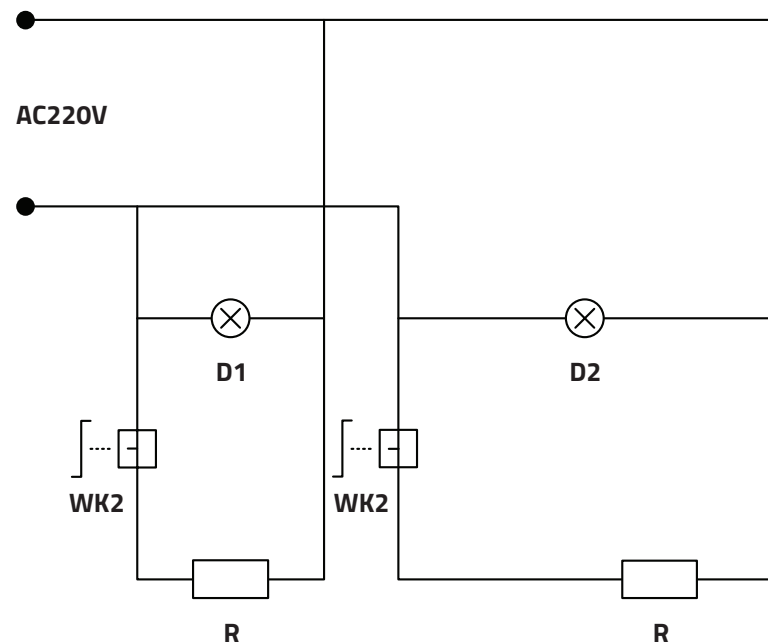

TRANSPORT & KEEPING

During transport, the products are turning products, so carefully and lightly set them to avoid strenuous vibration. Generally, the wrapped products can not be stored in the open for a long time; you should store them in well-ventilated storehouse where there is no corrosive gas. No inversion .when it needs temporary to deposit, you should adopt water-resistant measures.

CLEAN & MAINTAIN

- When clean and maintain it, cut off the power to avoid accident.
- Every time after using it, you can clean the surface of the stove and the stretched wire with wet washcloth, which is without corrosive cleanser.
- **Warm:** *No use the spray pipe to clean it for fear damage its electric function and bring creepage accident.*

GUARANTEE

- Guarantee Clauses: the product will be maintained for life.
- The term of validity for "three guarantee" is: six months
- The acknowledgement on the term of validity for "three guarantee": calculating it from the day of sale, deduct the day of delay, which results from the repair or without accessories .If the last day of the term of validity is a legal holiday, take the next day of the holiday as the last day of the term of validity.
- Belong to one of the following circumstances, practice reasonable charge for repair:
- More than the term of validity
- Have no voucher and note of the term of validity, except those who can prove in the day of the term of validity.
- The content of the voucher do not tally with the product sign or it has been altered.
- Not use the product according to the instruction of usage and maintenance, which result in the damage
- The damage from the force majeure
- The parts being the substitutes of maintain all belong to our factory.
- About the product fault, my plant will not compensate for other obligation which is out of the guarantee. The modification of the instruction, please forgive not to notic.



Sprawdź więcej produktów na / Check out more products on
www.forgast.com

Kontakt / Contact

+48 327 508 130 / info@forgast.com

OGÓLNE WARUNKI GWARANCJI - FORGAST

Ogólne warunki gwarancji, zwane dalej „OWG”, określają zasady świadczenia serwisu gwarancyjnego przez M&M Gastro z siedzibą w Katowicach (40-780) przy ul. Owsianej 58a, NIP: 9542387023, zwanych dalej „Gwarantem”, na rzecz osób fizycznych, osób prawnych, jednostek organizacyjnych niebędących osobami prawnymi, którym ustawa przyznaje zdolność prawną, które nabyły od Gwaranta Produkty. Gwarancją dotyczy jedynie produktów marki FORGAST stanowiącej własność Gwaranta, zwanych dalej „Produktami”.

1. Gwarant udziela kupującemu gwarancji na okres 12 miesięcy od dnia sprzedaży Produktu. Gwarancją objęte są jedynie Produkty nabyte na podstawie umowy sprzedaży zawartej z Gwarantem. W ramach udzielonej gwarancji Gwarant zobowiązuje się do nieodpłatnego usunięcia zgłoszonych wad fizycznych urządzeń na zasadach określonych w OWG. Kupujący traci uprawnienia z tytułu gwarancji w sytuacji braku niezwłocznego zgłoszenia wykrycia wady Produktu, nie później niż w ciągu 7 dni od dnia wykrycia wady.
2. Kupujący zobowiązany jest do sprawdzenia otrzymanego Produktu w momencie jego wydania w obecności sprzedawcy lub w momencie jego dostawy w obecności dostawcy (kuriera). W sytuacji stwierdzenia uszkodzenia Produktu, kupujący zobowiązany jest do sporządzenia protokołu szkody oraz do jego przesłania do Gwaranta w ciągu 24 godzin od momentu otrzymania Produktu na adres email serwis@mmgastro.pl wraz z podaniem następujących danych: nazwa kupującego, adres, NIP (jeżeli dotyczy), osoba zgłaszająca, telefon kontaktowy. W sytuacji naruszenia powyższego obowiązku kupujący traci uprawnienia wynikające z udzielonej gwarancji. Skutki określone w ust. 2 w zdaniu trzecim nie mają zastosowania do umów zawieranych z kupującymi – konsumentami.
3. W sytuacji niesporządzenia protokołu szkody, w sposób określony w ust. 2 OWG, kupujący traci uprawnienia z tytułu gwarancji w zakresie wady określonej w ust. 2 OWG. Przedmiotowe postanowienie nie ma zastosowania do umów zawieranych z kupującymi – konsumentami.
4. Gwarant ponosi odpowiedzialność z tytułu gwarancji jedynie za wady Produktów, tkwiące w Produktach w momencie ich sprzedaży.
5. Gwarant nie ponosi odpowiedzialności między innymi za:
 - a) uszkodzenia mechaniczne Produktu, np. pęknięcia, zarysowania, wybrzuszenia, uszkodzenia Produktu przez ciała obce,
 - b) uszkodzenia estetyczne Produktu, np. przebarwienia, odpryski,
 - c) uszkodzenie termiczne i chemiczne Produktu, np. powstałe w wyniku używania Produktu w nieodpowiedniej temperaturze, użycie niewłaściwych środków czyszczących, działanie substancji żrących,
 - d) zmiany Produktu wywołane ich normalnym użytkowaniem,
 - e) powstanie i skutki korozji Produktu,
 - f) uszkodzenia Produktu będące efektem nieprawidłowego podłączenia do zasilania elektrycznego (nie dotyczy sytuacji, gdy montaż został wykonany przez pracowników Gwaranta),
 - g) uszkodzenia będące efektem nieprawidłowych parametrów sieci elektrycznej oraz zmian napięcia prądu,
 - h) uszkodzenia będące efektem nieprawidłowego przyłączenia do instalacji gazowej lub wodno– kanalizacyjnej (nie dotyczy sytuacji, gdy montaż został wykonany przez pracowników Gwaranta) oraz za uszkodzenia powstałe w wyniku nieprawidłowego działania ww. instalacji,
 - i) czynności konserwacyjne, np. czyszczenie Produktu, regulacje ustawień Produktu,
 - j) skutki siły wyższej np. strajków, katastrof naturalnych, wojen, zamieszek i innych niepokoi społecznych,
 - k) skutki zdarzeń losowych, np. zalań, pożarów, zawiłgoceń, aktów wandalizmu i innych czynów niedozwolonych,
 - l) uszkodzenia części eksploatacyjnych, jak również zużycie części Produktu posiadających określoną żywotność, np. uszkodzenia uszczeltek, żarówek,
 - m) czynności, które zgodnie z instrukcją obsługi Produktu powinien wykonać kupujący,
 - n) uszkodzenia Produktu wynikające z jego użycia łącznie z innym urządzeniem do tego nieuprawnionym lub uszkodzenia Produktu będące efektem wadliwego użycia innego urządzenia,

- o) uszkodzenia wynikające z nieprawidłowej konserwacji lub czyszczenia Produktu, np. zaniechania konserwacji Produktu, zastosowania niewłaściwych środków czyszczących,
- p) wady powstałe w wyniku wadliwego montażu, chyba że montaż był wykonany przez Gwaranta,
- q) wady powstałe w trakcie transportu, przenoszenia Produktu,
- r) wady jawne Produktu, w szczególności niezgodność Produktu z umową, np. zła wielkość towaru, zły kolor.

6. Kupujący traci uprawnienia z tytułu gwarancji udzielonej przez Gwaranta na poszczególne Produkty, w razie:

- a) całkowitego wyeksploatowania Produktu (normalne zużycie) powodującego brak możliwości jego naprawy,
- b) naprawy, przeróbki lub jakiegokolwiek ingerencji w Produkt przez osoby nieupoważnione przez Gwaranta,
- c) demontażu Produktu przez kupującego i jego ponownego montażu bez wiedzy Gwaranta,
- d) zaprzestania produkcji części zamiennych do Produktu, która jest niezbędna dla jego prawidłowego funkcjonowania,
- e) używania Produktu w sposób niezgodny z instrukcją obsługi lub jego przeznaczeniem.

7. Gwarancją nie są objęte niektóre podzespoły eksploatacyjne, takie jak: uszczelki, zabezpieczenia termiczne, noże, wężyki, żarówki, palniki, elementy gumowe, zakamienione elementy grzejne, itp.

8. Prawidłowe zgłoszenie wady Produktu powinno zawierać: nazwę kupującego, adres, NIP (jeżeli dotyczy), lokalizację urządzenia, telefon kontaktowy, dane zgłaszającego (imię i nazwisko), adres email, numer dokumentu zakupu lub jego skan, datę wystąpienia usterki i ewentualne zdjęcia. Przedmiotowego zgłoszenia można dokonać za pomocą formularza kontaktowego znajdującego się na stronie internetowej Gwaranta, tj. www.mmgastro.pl lub za pomocą wiadomości email wysłanej na adres serwis@mmgastro.pl.

9. Po otrzymaniu zgłoszenia gwarancyjnego Gwarant zobowiązuje się do skontaktowania z kupującym w terminie 7 dni roboczych od dnia otrzymania prawidłowego zgłoszenia określonego w ust. 8 OWG.

10. W razie stwierdzenia zasadności zgłoszenia gwarancyjnego Gwarant zobowiązuje się do dokonania naprawy Produktu w terminie 14 dni od dnia kontaktu serwisu Gwaranta z kupującym, określonego w ust. 9 OWG. Termin określony w zdaniu powyższym może ulec wydłużeniu z przyczyn niezależnych od Gwaranta, kupującemu nie przysługują żadne roszczenie wobec Gwaranta z powodu wydłużenia terminu naprawy.

11. W przypadku wystąpienia wady uniemożliwiającej naprawę Produktu lub wady, której koszt naprawy przewyższa wartość Produktu, Gwarant zobowiązuje się do wymiany Produktu na nowy, o tych samych parametrach, w terminie 30 dni od zakończenia postępowania naprawczego.

12. Wymiana przez Gwaranta Produktu na nowy nie wydłuża okresu gwarancji, określonego w ust. 1 OWG. Powyższe postanowienie nie ma zastosowania do umów zawieranych z konsumentami.

13. Kupujący zobowiązany jest do dostarczenia Produktu do siedziby Gwaranta na własny koszt wraz z oryginalną dokumentacją oraz dokumentem zakupu. Powyższe postanowienie dotyczy Produktów o wadze do 30 kilogramów. Przy wadze powyżej 30 kilogramów, będzie podejmowana indywidualna decyzja.

14. Kupujący zobowiązuje się do zabezpieczenia Produktu na czas jego transportu do siedziby Gwaranta. Gwarant nie jest zobowiązany do usunięcia wad Produktu powstałych w trakcie jego transportu. W sytuacji określonej w zdaniu poprzedni Gwarant może wyłączyć uprawnienia wynikające z gwarancji dla danego Produktu.

15. Gwarancja obejmuje jedynie usunięcie wady Produktu i nie należy jej wiązać z przeglądami okresowymi, konserwacjami, regulacjami, czyszczeniem itp.

16. Kupujący jest zobowiązany do dostarczenia do Gwaranta Produktu czystego. W sytuacji niedochowania powyższego obowiązku, Gwarant ma prawo obciążyć kupującego kosztami związanymi z czyszczeniem urządzenia według aktualnej stawki roboczogodziny Gwaranta.

17. W przypadku naprawy wykonywanej w siedzibie klienta, klient musi zapewnić swobodny dostęp do urządzenia – umożliwiającą sprawne wykonanie pracy serwisantowi.

18. Wszelkie Produkty i części, które wymieni Gwarant pozostają jego własnością.

19. W razie ponownego pojawienia się wady Produktu, która była uprzednio, trzykrotnie, usuwana przez Gwaranta. Gwarant przy czwartym wystąpieniu tej samej wady, tego samego Produktu może wymienić Produkt na nowy.

20. W przypadku naruszenia przez kupującego obowiązków wynikających z OWG, w szczególności dotyczących procedury zgłaszania wad i obowiązku współpracy z Gwarantem, uprawnienia wynikające z gwarancji wygasają.

21. Gwarant nie ponosi odpowiedzialności za straty oraz utratę możliwości osiągnięcia korzyści przez kupującego powstałą w wyniku wystąpienia wady w sprzedanym Produkcie.

22. Do oceny zasadności zgłoszenie gwarancyjnego, jak również do dokonania naprawy Produktu uprawniony jest jedynie Gwarant.

23. W przypadku dalszej odsprzedaży produktu, to sprzedawca odpowiada z tytułu gwarancji i rękojmi.

24. Sądem właściwym miejscowo do rozpoznawania sporów związanych z niniejszą umową jest Sąd właściwy dla siedziby Gwaranta. Powyższe postanowienie nie ma zastosowania do umów zawieranych z konsumentami.

25. Gwarancja nie wyłącza, nie ogranicza ani nie zawiesza uprawnień kupującego będącego konsumentem wynikających z przepisów o rękojmi za wady rzeczy sprzedanej.

26. Gwarancja obowiązuje jedynie na terytorium Polski.